

**Кафедра пожежної профілактики в населених пунктах
Національного університету цивільного захисту України**

О.А. Петухова, С.А. Горносталь

ІНЖЕНЕРНІ МЕРЕЖИ ТА КОМУНІКАЦІЇ
Частина II
ТЕПЛОГАЗОПОСТАЧАННЯ

Конспект лекцій

Харків 2010

Підготовлено до друку за рішенням
кафедри пожежної профілактики
в населених пунктах УЦЗУ
Протокол від 23.10.09. № 2

Укладачі: О.А. Петухова, С.А. Горносталь

Рецензенти: О.Ю. Чіковані, начальник санітарно-технічного відділу Українського державного інституту з проектування учбових закладів;

А.Я. Шаршанов, кандидат фізико-математичних наук, доцент, доцент кафедри спеціальної хімії та хімічної технології факультету оперативно-рятувальних сил.

Інженерні мережі та комунікації. Частина II. Теплогазопостачання: Конспект лекцій / Укладачі: О.А. Петухова, С.А. Горносталь. – Х.: НУЦЗУ, 2010. – 82 с.

Конспект лекцій з теплогазопостачання містить основні положення з дисципліни “Інженерні мережі та комунікації”, складається з теоретичних відомостей про основні поняття дисципліни, необхідних довідникових даних та списку літератури. Матеріал лекцій спрямований та стосується питань профілактики та ліквідування надзвичайних ситуацій на мережах систем тепло та газопостачання населених пунктів. До кожної теми наведено питання до самоконтролю.

Конспект лекцій призначений для курсантів, слухачів та студентів Університету цивільного захисту України.

Відповідальний за випуск Горносталь С.А.

© НУЦЗУ, 2010

Зміст

ЛЕКЦІЯ 1. СИСТЕМИ ТЕПЛОПОСТАЧАННЯ	4
1.1 Класифікація систем теплопостачання	4
1.2 Водяні системи	7
1.3 Парові системи	11
ЛЕКЦІЯ 2. ПОПЕРЕДЖЕННЯ НАДЗВИЧАЙНИХ СИТУАЦІЙ ПРИ ЕКСПЛУАТАЦІЇ ТЕПЛОВИХ МЕРЕЖ.....	14
2.1 Характеристика об'єкта експлуатації.....	14
2.2 Якість теплопостачання.....	15
2.3 Методи виявлення та ліквідації ушкоджень в системах теплопостачання	16
2.4 Випробування теплових мереж.....	18
2.5 Охорона праці під час експлуатації теплових мереж	24
ЛЕКЦІЯ 3. ВИБІР СИСТЕМИ ОПАЛЕННЯ. ОПАЛЮВАЛЬНІ ПРИЛАДИ	27
3.1 Види опалювальних приладів	27
3.2 Вибір та розміщення опалювальних приладів.....	27
3.3. Теплопередача опалювальних приладів.....	29
3.4 Розрахункова температура теплоносія води в опалювальних приладах	31
3.5 Тепловий розрахунок приладів.....	32
3.6 Регулювання теплопередачі опалювальних приладів.....	35
3.7 Встановлення опалювальних приладів	36
ЛЕКЦІЯ 4. ЗАГАЛЬНІ ВІДОМОСТІ ПРО ГАЗОПОСТАЧАННЯ	38
4.1 Газотранспортна система України.....	38
4.2 Газові мережі	40
4.3 Види горючих газів	41
4.4 Вимоги до газів, які застосовуються в комунальному господарстві.....	45
4.5 Норми витрат газу	46
4.6 Режими споживання та розрахункові годинні витрати газу	47
Контрольні питання	48
ЛЕКЦІЯ 5. РОЗПОДІЛЬЧІ СИСТЕМИ ГАЗОПОСТАЧАННЯ.....	49
5.1 Класифікація газопроводів та типи систем розподілу газу.....	49
5.2 Схема міських систем газопостачання.....	53
5.3 Влаштування зовнішніх газопроводів.....	58
Контрольні запитання	63
ЛЕКЦІЯ 6. ПОПЕРЕДЖЕННЯ ВИНИКНЕННЯ НАДЗВИЧАЙНИХ СИТУАЦІЙ НА СИСТЕМАХ ГАЗОПОСТАЧАННЯ.....	64
6.1 Труби, арматура та обладнання газопроводів	64
6.2 Захист газопроводів від корозії.....	66
6.3 Випробування газопроводів	69
6.4 Можливі шляхи розвитку аварій на розподільних газопроводах.....	71
Контрольні питання	73
ЛЕКЦІЯ 7. ВЛАШТУВАННЯ ТА ОБЛАДНАННЯ СИСТЕМИ ГАЗОПОСТАЧАННЯ БУДІВЛІ.....	74
7.1 Влаштування внутрішньобудинкових газопроводів.....	74
7.2 Газові прилади	76
7.3 Розрахунок внутрішньо будинкових газопроводів	78
Контрольні питання	81
ЛІТЕРАТУРА.....	8

ЛЕКЦІЯ 1 СИСТЕМИ ТЕПЛОПОСТАЧАННЯ

1.1 Класифікація систем теплопостачання

Система теплопостачання – призначена для забезпечення споживачів необхідною кількістю теплоти з тією якістю, яка вимагається (тобто теплоносієм з тими параметрами, які вимагаються).

Система опалення – це сукупність конструктивних елементів зі зв'язками між ними, які призначені для отримання, переносу та передачі необхідної кількості тепла в приміщення, що обігріваються.

Основні конструктивні елементи системи опалення:

- 1 – джерело тепла (теплообмінник при централізованому теплопостачанні – елемент для отримання тепла;
- 2 – теплопровід – елемент для переносу тепла від джерела до опалювальних приладів;
- 3 – опалювальний прилад – елемент для теплопередачі в приміщення.

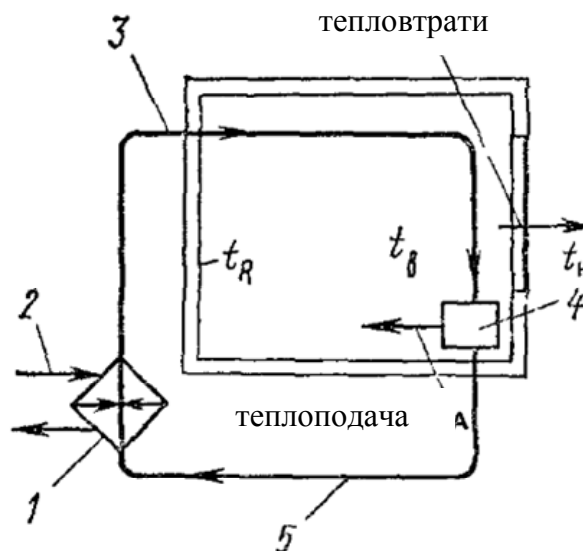

Принципова схема системи опалення:

1- теплообмінник; 2 – подвою первинного теплоносія, 3 – подаючий трубопровід; 4 – опалювальний пролад; 5 – зворотний трубопровід.

Опалювання приміщень може бути **конвективним та променистим**.

До **конвективного** відносять опалювання, при якому температура повітря t_B підтримується на вищому рівні, чим радіаційна температура приміщення t_R . ($t_B > t_R$), розуміючи під радіаційною усереднену температуру поверхонь, які повернути в приміщення, яка розрахована відносно людини, що знаходиться у середині приміщення. Це широко поширений спосіб опалювання.

Променистим вважають опалювання, при якому радіаційна температура приміщення перевищує температуру повітря ($t_R > t_B$). Променисте опалювання при дещо зниженій температурі повітря (в порівнянні з конвективним опалюванням) більш сприятливо для самопочуття людей в приміщеннях (наприклад, до 18 - 20 °С замість 20 - 22 °С в приміщеннях громадських будівель).

Вимоги, що висуваються до системи опалення:

1 – санітарно – гігієнічна: підтримка температури повітря, що задана, та внутрішньої поверхні огорожень в часі, в плані і по висоті приміщень при допустимій рухливості повітря; обмеження температури поверхні опалювальних приладів;

2 – економічні: невисокі капітальні вкладення з мінімальною витратою металу; економна витрата теплової енергії при експлуатації;

3 – архітектурно-будівельні: відповідність інтер'єру приміщень, компактність, ув'язка з будівельними конструкціями; узгодження з терміном будівництва будівель;

4 – виробничо-монтажні: мінімальне число уніфікованих вузлів і деталей, механізація їх виготовлення; скорочення трудових витрат при монтажі;

5 – експлуатаційні: ефективність дій протягом всього періоду роботи, пов'язана з надійністю і технічною досконалістю системи.

В залежності від розміщення джерел теплоти в відношенні до споживачів системи тепlopостачання розділюються на:

- децентралізовані;
- централізовані.

В децентралізованих системах джерело теплоті та теплоприймачі споживачів об'єднані в одному агрегаті або розміщені так близько, що передача теплоти від джерела до теплоприймача може здійснюватися практично без проміжної ланки – теплової мережі.

Системи децентралізованого тепlopостачання розділюються на:

- індивідуальні;
- місцеві.

В індивідуальних системах тепlopостачання кожного приміщення (ділянки цеха, кімнати, квартири) забезпечується від окремого джерела. До таких систем відносяться печне та поквартирне опалення. В місцевих системах тепlopостачання кожної будівлі забезпечується від окремого джерела теплоти, зазвичай від місцевої або індивідуальної котельної.

В системах централізованого тепlopостачання джерело теплоти та теплоприймачі споживачів розміщені окремо, на значній відстані, тому теплота від джерела до споживачів передається по тепловим мережам.

В залежності від **ступеню централізації системи централізованого тепlopостачання** можливо розділити на наступні чотири групи:

- групове – теплопостачання групи будівель від одного джерела;
- районне – теплопостачання декількох груп будівель (району) від одного джерела;

- міське – теплопостачання декількох районів від одного джерела;
- міжміське – теплопостачання декількох місць від одного джерела.

Процес централізованого теплопостачання складається з трьох послідовних операцій:

- 1) підготовка теплоносія: проводиться в спеціальних тепло підготовчих установках на ТЕЦ, а також в міських, районних, групових (квартирних) або промислових котельнях.
- 2) транспортування теплоносія: по тепловим мережам. Для **транспортування теплоти** використовуються, як правило, два теплоносія: вода, водяний пар.
- 3) використання теплоносія: в теплоприймачах споживачів.

Комплекс установок, призначених для підготовки, транспортування та використання теплоносія, складає **систему централізованого теплопостачання**.

Для забезпечення сезонного навантаження та навантаження гарячого водопостачання в якості теплоносія використовуються звичайно вода, для промислового технологічного навантаження – пар. Для передачі теплоти на відстань у десятки або сотні кілометрів можуть використовуватися системи транспорту теплоти в хімічно зв'язаному стані.

За видом теплоносія системи централізованого теплопостачання розділюються:

- водяні;
- парові.

Вибір теплоносія та системи теплопостачання визначається технічними та економічними міркуваннями та залежить головним чином від:

- типу джерела теплоти;
- виду теплового навантаження.

Рекомендується максимально спрощувати систему теплопостачання. Найпростіша система являється найдешевшою в будівництві та надійнішою в експлуатації. Найбільш прості рішення дає використання єдиного теплоносія для всіх видів теплового навантаження.

Якщо теплове навантаження району складається лише з опалення, вентиляції та гарячого водопостачання, то при теплофікації використовується звичайно двотрубна водяна система. В тих випадках, коли крім опалення, вентиляції та гарячого водопостачання в районі є також незначне технологічне навантаження, яке потребує теплоти підвищеного потенціалу, при теплофікації раціонально використання тритрубних водяних систем. Одна з подавальних ліній системи використовується для забезпечення навантаження підвищеного потенціалу.

В тих випадках, коли основним тепловим навантаженням району є технологічне навантаження підвищеного потенціалу, а сезонне теплове навантаження

невелике, в якості теплоносія використовується звичайно пар.

При виборі системи теплопостачання та параметрів теплоносія враховуються технічні та економічні показники за всіма елементами:

- джерело теплоти;
- мережа та абонентські установки.

Вибір системи теплопостачання за джерелом теплоти. Енергетично вода вигідніше пара. Використання багатоступеневого підігріву води на ТЕЦ дозволяє підвищити питому комбіновану виробітку електричної та теплової енергії, завдяки чому зростає економія палива. При використанні парових систем все теплове навантаження покривається звичайно відпрацьованим паром більш високого тиску, від чого питоме комбіноване вироблення електричної енергії знижується.

Основні переваги води як теплоносія в порівнянні з паром:

- 1) велике питоме комбіноване вироблення електричної енергії на базі теплового споживання;
- 2) збереження конденсату на ТЕЦ, що має особливе значення для електростанцій високого тиску;
- 3) можливість центрального регулювання однорідного теплового навантаження або об'єднання різних видів навантаження при однаковому відношенні розрахункових навантажень у абонентів, що спрощує місцеве регулювання;
- 4) більш високій ККД системи теплопостачання із-за відсутності в абонентських установках втрат конденсату та пару, що має місце в парових системах;
- 5) підвищена акумулююча спроможність водяної системи.

Основні недоліки води як теплоносія:

- 1) великі витрати електроенергії на перекачку мережної води в порівнянні з її витратами на перекачку конденсату в парових системах;
- 2) велика «чутливість» до аварій, тому що втрати теплоносія від парових мереж внаслідок значних питомих об'ємів пару в декілька (приблизно 20 – 40) разів менш, ніж в водяних системах (при незначних пошкодженнях парові мережі можуть тривало залишатися в роботі, в той час як водяні системи потребують зупинки);
- 3) велика щільність теплоносія та жорсткий гідравлічний зв'язок між всіма точками системи.

Підвищення параметрів теплоносія призводить до зменшення діаметрів теплової мережі та зниженню витрат для перекачки (при воді). При теплофікації необхідно враховувати вплив параметрів теплоносія на економіку ТЕЦ.

1.2 Водяні системи

Водяні системи теплопостачання використовуються двох типів:

- закриті (замкнуті);
- відкриті (розімкнуті).

Закриті системи побудовані на основі розширювального бака. Констру-

ктивно розширювальні баки є сталеву ємністю, яка розділена на дві частини гумовою мембраною. Одна частина бака утворює собою повітряну камеру, яка заповнена газом (звичайно — азотом), а інша — водяну камеру, куди надходить вода з системи. Таким чином, вода, що виділяється з системи при її нагріві, потрапляє під мембрану розширювального бака і стискає газ в повітряній камері. Об'єм бака вибирається так, щоб навіть при максимальному нагріві системи тиск в ньому не перевищував максимально допустимого. Для захисту бака від параметрів, що перевищують розрахункові, поряд з ним встановлюється запобіжний клапан. Проте в достатньо великих системах простежується серйозний недолік мембранних розширювальних баків — їх габарити. Річ у тому, що в середньому бак заповнюється рідиною всього на 30–60 %, причому менші значення приходяться якраз на баки великих об'ємів. Практично це означає, що на великих об'єктах, де розрахункові об'єми баків складають декілька тисяч літрів, серйозно встає проблема про їх розміщення. Тому для великих об'єктів використовуються спеціальні установки підтримання тиску: безнапірні баки з насосами.

Закриті системи повністю ізольовані від атмосфери, що зводить до мінімуму проникнення повітря в систему. Для компенсації температурних розширень теплоносія в них використовуються мембранні розширювальні баки, які заповнюються водою при нагріві системи і віддають її при охолодженні..

Як відомо, відкриті системи володіють декількома недоліками, з яких найсуттєвіші — це контакт теплоносія з атмосферою і наявність розчиненого повітря. Присутність бульбашок повітря негативно впливає як на якість роботи системи в цілому, так і на її довговічність: викликає корозію внутрішніх елементів, погіршує теплопередачу, призводить до утворення повітряних пробок, шуму, порушення циркуляції рідини. Крім того, наявність повітря може викликати кавітацію, яка спричиняє за собою руйнування елементів системи, що знаходяться в зоні кавітації: робочих коліс насосів, арматури, поверхні труб і т.д.

В залежності від кількості трубопроводів, що використовуються для теплопостачання даної групи споживачів, водяні системи розділюються на:

- однотрубні; - двотрубні; - тритрубні; - багатотрубні.

Мінімальна кількість трубопроводів для відкритої системи – один, а для закритої – два.

Найбільш простою та перспективною для транспортування на великі відстані являється однотрубна беззливна система теплопостачання. Її можливо використовувати в тих випадках, коли забезпечується однаковість витрат мережної води, необхідної для забезпечення опалювально – вентиляційного навантаження та для гарячого водопостачання абонентів міста або району.

Для теплопостачання міст в більшості випадків використовують двотрубні водяні системи, в яких тепла мережа складається з двох трубопроводів:

- подавального,
- зворотного.

За допомогою подавального трубопроводу гаряча вода підводиться від станції до абонентів; за допомогою зворотного трубопроводу – охолоджена во-

да повертається на станцію.

Переважне використання в містах двотрубних систем пояснюється тим, що ці системи в порівнянні з багатотрубними потребують менших початкових вкладень та дешевші в експлуатації. Двотрубні системи використовуються в тих випадках, якщо всім споживачам району необхідна теплота приблизно однакового потенціалу. Такі умови звичайно мають місце у містах, де все теплове навантаження (опалення, вентиляція, гаряче водопостачання) може бути забезпечено в основному теплотою низького потенціалу.

В промислових районах, де є технологічне теплове навантаження підвищеного потенціалу, можуть використовуватися тритрубні системи, в яких два трубопроводи використовуються як подавальні, а третій – являється зворотним. До кожного подавального трубопроводу приєднуються однородні за потенціалом та режимом теплові навантаження. В промислових районах звичайно до одного подавального трубопроводу приєднуються опалювальні та вентиляційні установки (сезонне навантаження), а до другого – технологічні установки та установки гарячого водопостачання. При такому рішенні спрощуються методи регулювання відпуску теплоти від ТЕЦ.

Закриті системи. Кількість паралельних трубопроводів в закритій системі повинно бути не менш двох, тому що після віддачі теплоти в абонентських установках теплоносій повинен повернутися на станцію.

На рис. 1 показана однотрубна водяна система.



Рис. 1 Закрита однотрубна водяна система теплопостачання

1 – теплообмінник, 2 - обратная магистраль (Т2); 2 - отопительные приборы; 3 – термостатические клапаны; 4 - подающая магистраль (Т1); 5 - главный стояк; 6 - циркуляционный насос.

На рис. 2 показана замкнута двотрубна водна система. За подавальним трубопроводом 1 теплової мережі вода поступає до абонентських установок, а за зворотним трубопроводом 11 охолоджена вода повертається на ТЕЦ.

В залежності від характеру теплового навантаження абонентів та режиму роботи теплової мережі вибирають схеми приєднання абонентських установок до теплової мережі.

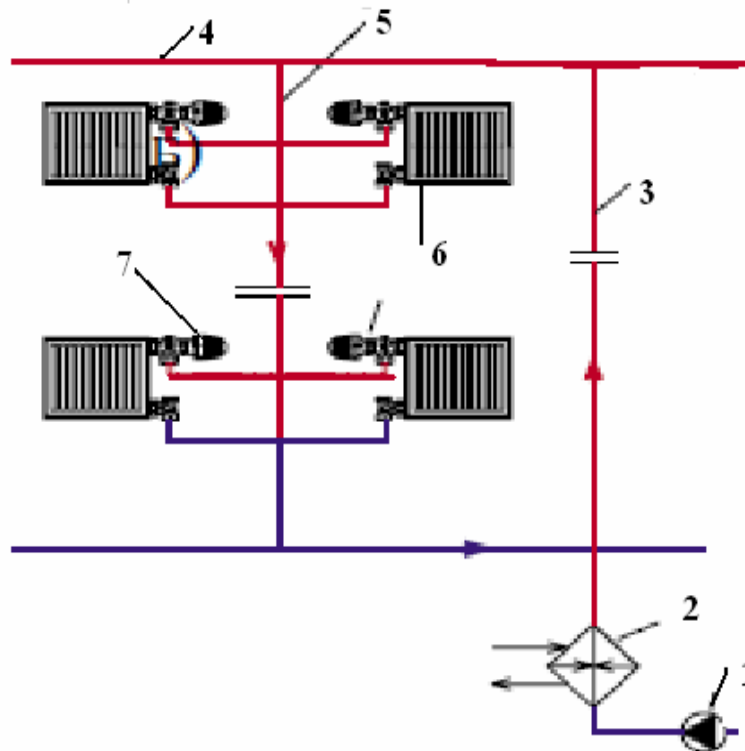

Рис. 2 Замкнута двотрубна водна система теплопостачання з верхньою розводкою: 1 – подавальний (Т1) та 2 - зворотній (Т2) трубопроводи; 3 та 4 – відповідно подавальні та зворотні частини стояків; 5 – опалювальний прилад; 6 – термостатичний клапан; 7 – головний стояк; 8 – розширювальний бак; 9 – повітряна лінія; 10 – циркуляційний насос; 11 – теплообмінник.

В **тритрубних** системах теплопостачання здійснюється центральне регулювання двох різнорідних видів теплового навантаження. Температура води в подавальному трубопроводі I змінюється за законом сезонного навантаження, а в подавальному трубопроводі II підтримується постійною. Оскільки до кожної подавальної лінії приєднується практично однорідне теплове навантаження, то роль місцевого регулювання значно спрощується. В таких умовах місцеве регулювання опалювального навантаження може виконуватися за допомогою регуляторів витрат.

Основні недоліки закритих систем:

- 1) випадання накипу у водо-водяних підігрівачах та трубопроводах місцевих установок гарячого водопостачання при використанні водопровідної води, яка має підвищену карбонатну (тимчасову) жорсткість $J_k \geq 7 \text{ мг-екв/л}$;
- 2) корозія місцевих установок гарячого водопостачання із-за подачі до них недеаерованої водопровідної води;
- 3) складність обладнання та експлуатації абонентських введів гарячого водопостачання із-за установки водо-водяних підігрівачів.

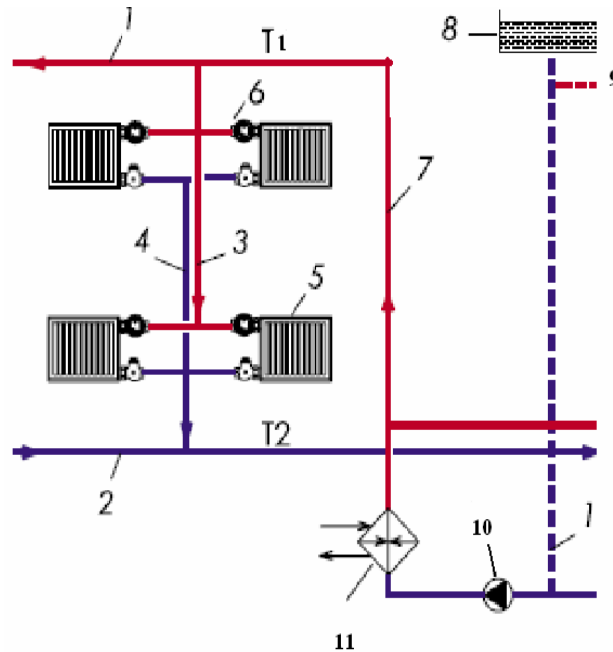
Відкриті системи. Основним типом відкритих систем тепlopостачання являється двотрубна система. Гаряча вода поступає від станції до абонентів за трубопроводом I. Зворотна вода повертається до станції за трубопроводом II.

Опалювальні установки приєднуються до теплової мережі за тими ж схемами, що і в закритих системах тепlopостачання.

Основні переваги відкритих систем в порівнянні з закритими:

1) можливість використання для гарячого водopостачання низько потенційної теплоти, яка відпрацювала, від електростанцій та промислових підприємств;

2) спрощення та здешевлення абонентських введів (підстанцій) та підвищення довговічності місцевих установок гарячого водopостачання;

3) можливість використання для транзитного транспортування теплоти однотрубної системи.

Основні недоліки відкритих систем:

1) ускладнення та здороження станційної водopідготовки;

2) нестабільність (за запахом, кольоровістю та іншими санітарними якостями) води, що поступає до водорозбору при залежній схемі приєднання опалювальних установок до теплової мережі, що може бути усунуто при практично 100% - ому приєднанні опалювальних установок за незалежною схемою;

3) ускладнення та збільшення об'єму санітарного контролю системи тепlopостачання;

4) ускладнення експлуатації із-зі нестабільності гідравлічного режиму теплової мережі, зв'язаною з змінними витратами води в зворотній лінії;

5) ускладнення контролю герметичності системи тепlopостачання в зв'язку з тим, що в відкритих системах тепlopостачання витрати підживлення не характеризують щільність системи.

1.3 Парові системи

Парові системи споруджуються двох типів:

- з поверненням конденсату;
- без повернення конденсату.

В практиці промислової теплофікації широко використовується однотрубна парова система з поверненням конденсату (рис. 3). Пар від відбору турбіни поступає в однотрубну парову мережу I та транспортується за нею до теплових споживачів. Конденсат повертається від споживачів до станції за конденсатопроводом II. На випадок зупинки турбіни або недостатній потужності відбору передбачена резервна подача пару до мережі через редуційно – охолоджувальну установку.

Схеми приєднання абонентських установок до парової мережі залежать від конструкції цих установок. Якщо пар може бути поданий безпосередньо до установки абонента, то приєднання виконується за залежною схемою. Якщо

пар не може бути поданий безпосередньо до установки абонента, то приєднання виконується за незалежною схемою через теплообмінник.



Рис. 3 – Однотрубна парова система тепlopостачання з поверненням конденсату.
 1 – парова турбіна; 2 – повітряний кран; 3 – редуційно – охолоджувальна установка;
 4 – нагрівальний прилад; 5 – зворотний клапан; 6 – конденсатовідвідник; 7 – конденсатозбірник;
 8 – насос; 9 – засувка, 10 – паропровід, 11 – конденсатопровід.

Конденсат відводиться конденсатовідвідником 6 до збірного резервуару 7, забирається від нього насосом 8 та перекачується за конденсаторопроводом теплової мережі повертається до станції. Для захисту установок від подачі до них конденсату від конденсатопроводу теплової мережі після насоса 8 встановлений зворотній клапан 5.

Питання для самоконтролю

1. Порівняйте водяні та парові системи централізованого тепlopостачання. Які їх переваги та недоліки?
2. Чим пояснюється переважне використання при теплофікації водяної системи?
3. Порівняйте закриті та відкриті системи тепlopостачання. Які їх переваги та недоліки? Область доцільного використання кожної системи.
4. Які параметри, що характеризують режим роботи опалювальної установки, використовуються для групового або місцевого регулювання опалювальної установки?

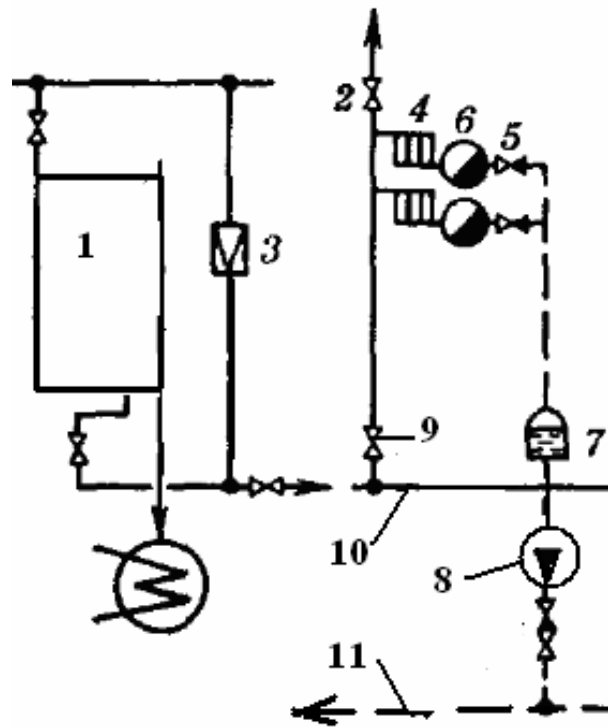
5. При якій структурі теплового навантаження доцільно використовувати тритрубні водяні системи тепlopостачання?

6. Які переваги забезпечує приєднання опалювальної установки та установки гарячого водopостачання до водяної теплової мережі за принципом зв'язаного регулювання?

7. При якій структурі міського теплового навантаження можливо використання однотрубного (односпрямованого) транзитного транспортування теплоти у відкритих системах тепlopостачання?

ЛЕКЦІЯ 2 ПОПЕРЕДЖЕННЯ НАДЗВИЧАЙНИХ СИТУАЦІЙ ПРИ ЕКСПЛУАТАЦІЇ ТЕПЛОВИХ МЕРЕЖ

2.1 Характеристика об'єкта експлуатації

Теплові мережі від сучасних ТЕЦ та потужних котельних є складними довгими та розгалуженими гідравлічними системами, які складаються з трубопроводів різних діаметрів та значної довжини, великої кількості насосів, ємностей та інших приладів, які необхідні для передачі теплової енергії за допомогою теплоносія - мережної води або пару від джерел теплоти споживачам.

Сучасний розвиток систем централізованого теплопостачання характеризується наступними тенденціями:

- зростанням кількості джерел теплоти, працюючих в єдиної системі теплопостачання міст;
- ускладненням структури теплового споживання в зв'язку зі збільшенням крім традиційного навантаження опалення та гарячого водопостачання теплового навантаження вентиляції та кондиціонування повітря, а також різноманітного технологічного навантаження;
- збільшення кількості споживачів, для яких практично недопустимі перерви в подачі теплоти: промислових підприємств, на яких не допускається перерив технологічного процесу; лікувальних закладів; висококласних готелів та ін.;
- зниження конкурентоздатності централізованого теплопостачання в порівнянні з іншими способами забезпечення тепловою енергією (децентралізованим, газовим, з використанням вторинних енергоресурсів та ін.).

Досвіт багатьох країн, в яких широко використовуються системи централізованого теплопостачання, показує, що існує дві основні причини порушень при централізованому теплопостачанні:

- порушення теплопроводів;
- раптові втрати значної потужності джерел теплоти.

Зниження надійності діючих теплових мереж в системах транспортування та розподілу теплоти пояснюється умовами їх спорудження та експлуатації:

- складність виконання будівельно – монтажних робіт в несприятливих ґрунтових та кліматичних умовах;
- неможливість постійного візуального контролю стану теплової мережі в процесі експлуатації;
- несприятливими зовнішніми умовами, які сприяють зовнішньої корозії підземних теплопроводів в діапазоні корозійно – небезпечних при підвищеній вологості температур (70 – 90 оС);
- участю в проектуванні та спорудженні теплових мереж неспеціалізованих, а відповідно, недостатньо кваліфікованих проектних та будівельно – монтажних організацій, що мало масовий характер, особливо при будівництві розподільчих мереж;

- спорудженням теплових мереж із сталевих труб загального призначення, які найчастіше не відповідають вимогам експлуатації теплових мереж за якістю металу та сталевих листів, із яких виготовляються труби;
- відсутністю промислового виробництва теплопроводів повної заводської готовності, конструкція яких забезпечує захист сталевих труб від корозії при несприятливих умовах, а теплова ізоляція – низькі втрати теплоти;
- інтенсифікацією корозійних процесів внутрішніх поверхонь труб внаслідок недотримання якості мережної води із-за порушень водно – хімічних режимів систем теплопостачання, зв'язаних з режимами водопідготовчих установок ТЕЦ (котельних); незадовільною експлуатацією тепловикористовуючих установок та систем, які належать споживачам тепла (підсос повітря, перетоки водопровідної необробленої води до мережної води через нещільності в абонентських теплообмінниках та ін.);
- слабкою оснащеністю систем транспортування та розподілу теплоти (теплових мереж) засобами дистанційного контролю та управління із зв'язаними з цим більш складними умовами експлуатації, в тому числі при ліквідуванні можливих порушень в роботі мереж.

2.2 Якість теплопостачання

Друга задача експлуатації СЦТ полягає в забезпеченні якості теплопостачання.

В відмінності від систем електропостачання, де якість електричної енергії нормовано та закріплено відповідними стандартами, державного стандарту на якість теплової енергії в системах теплопостачання немає. Дослідження в цієї області показали, що такий стандарт в принципі не може бути створений, тому питання нормування якості теплової енергії вирішується наступним чином.

Електрична та тепла енергія являються товаром, який має специфічні якості: енергію неможливо складувати, її використанні виконується практично в момент виробництва (для електроенергії) та з будь-яким транспортним запізненням (для теплової енергії) та ін. Тому в договорі енергопостачання (тобто в договорі теплопостачання) в обов'язковому порядку повинні бути вказані не лише кількість теплової енергії, та і її якість.

Якість теплової енергії – відповідність термодинамічних параметрів теплоносія (температури пара та мережної води в подавальному трубопроводі та їх тиск), а також допустимі значення їх відхилення від договірних умов роботи теплоспоживаючих установок споживача. Ясно, що перераховані вище параметри теплоносія не можуть, а тому не повинні бути однаковими для всіх споживачів теплоти: вони залежать від режиму роботи технологічних установок, акумулюючій спроможності огорожуючих конструкцій опалювальних будівель, допустимого рівня комфорту та ін. Тому енергопостачальні організації повинні визначати якість теплової енергії з кожним споживачем або групою споживачів

(наприклад, житлові будівлі), виходячи із технологічних можливостей СЦТ, починаючи від джерела та закінчуючи тепловим вводом споживача.

Враховуючи, щодо теплових мереж від крупних ТЕЦ та котельних приєднані сотні тепловикористовуючих установок та систем, природно, що видача теплоти від джерел може здійснюватися за середнім для СЦТ параметрам, а індивідуальні особливості режимів роботи тепловикористовуючих установок та систем повинні компенсуватися витратами теплоносія.

Крім кількості та якості теплової енергії важливим показником, пов'язаним з якістю теплопостачання, являється режим споживання енергії. Показники режиму споживання енергії повинні відображатися в договорі енергопостачання.

Режим використання теплової енергії – відповідність реальних витрат теплоносія та температури зворотної мережної води, яка повертається споживачем до джерела теплоти, договірним (розрахунковим) значенням.

2.3 Методи виявлення та ліквідації ушкоджень в системах теплопостачання

Втрати води з мережі поповнюються зм'якшеною, деаерованою водою, а це потребує будівництво коштовних водо підготовчих установок на ТЕЦ або в котельних та додаткових витрат матеріалів та енергії в процесі експлуатації.

Забезпечення високої щільності системи та зменшення витрат підживлюючої води являються постійними та важливими задачами експлуатаційного персоналу. Щільність системи теплопостачання характеризує загальний рівень експлуатації теплових мереж.

Одне з можливих місць втрат мережної води:

- водо-водяні кожухотрубного типу підігрівачі гарячого водопостачання, які встановлюються на ГТП або МТП в закритих системах теплопостачання,
- опалювальні водо – водяні підігрівачі при незалежній схемі приєднання опалювальних установок.

Мережна вода часто незаконно відбирається в системах споживачів для різних господарчих потреб. Для виявлення втрат та незаконних відборів мережної води доцільно проводити епізодичні випробування щільності системи за допомогою добавки до підживлюючої її флюоресціну, який фарбує її в зелений колір, чим полегшує виявлення місць втрат в мережі та відбору мережної води в абонентських установках. Флюоресцін безпечний і тому з дозволу санітарних служб може використовуватися для перевірки щільності системи теплопостачання.

Для проведення систематичної профілактичної роботи з виявлення місць втрат теплоносія з теплових мереж закритих систем теплопостачання та усунення втрат може бути використана система дистанційного виявлення втрат (СДВВ). Система базується на ультразвукових витратомірах, які вимірюють витрати води за показниками датчиків, які встановлюються на поверхнях трубопроводів. Особливість системи полягає в її спроможності виявити ділянку з ма-

ксамальними втратами, після усунення яких виявляється ділянка з меншими втратами. Таким чином, послідовно виявляються місця всіх втрат від максимальних до мінімальних.

Виникнення розривів та нещільностей – одна з найчастіших причин відказів та аварій в теплових мережах.

Ознакою розриву або нещільності водяної теплової мережі рахується падіння тиску в точці регулює мого тиску або в нейтральній точці системи теплопостачання, що викликане значними втратами води з системи.

Для підтримки заданого тиску приходиться збільшувати підживлення СЦТ зверх нормального значення. Експлуатаційний персонал повинен мати чітко розроблений план дій, який забезпечить знаходження місць втрат в мінімальний термін.

При різкому збільшенні підживлення черговий персонал тепломережі встановлює протягом 2 – 3 годин контроль за роботою підживлюючій установці. Протягом цього періоду тепловий режим мережі підтримується незмінним, для того щоб термічні зміни об'єму води в системі не вплинули на витрати води для підживлення.

Одночасно приймаються міри з пошуку місць втрат води. Для цього в першу чергу проводиться зовнішній огляд мережі, при якому місце втрат води може бути виявлено:

- по снігу, що станув;
- по воді, що виступила на поверхні;
- по сильному парінню по трасі теплопроводу та з теплових камер;
- по характерному шуму при протіканні води.

В першу чергу оглядаються теплові мережі:

- найбільш старі;
- значно зношені ділянки;
- недавно введені до експлуатації.

Паралельно з зовнішнім оглядом на ТЕЦ проводиться перевірка герметичності станційної установки, що підігріває (бойлерної). Слід мати на увазі, що навіть при розриві лише однієї з трубок мережного підігрівача втрати мережної води можуть бути значними. Виявити втрати мережної води до конденсатору можливо різними способами, наприклад шляхом хімічного аналізу на жорсткість та лужність. При надходженні мережної води з конденсатом жорсткість та лужність конденсату підвищуються.

Другим способом перевірки герметичності мережного підігрівача ТЕЦ являється порівняння витрат пару та кількості конденсату, що повертається. Значне їх розходження свідчить про наявність втрат мережної води.

Третій спосіб – спостереження за рівнем конденсату в підігрівачах. При втратах мережної води рівень конденсату в підігрівачі, де є втрати, встановлюється вище звичайного, а при значних розривах трубок може відбутися переповнення підігрівача конденсатом.

При значних втратах води в паровий простір підігрівача можлива серйозна аварія із-за попадання води в турбіну при не спрацюванні аварійного поплавка. Для сигналізації розриву або нещільності трубок всі стаціонарні підігрівачі повинні бути обладнані солемірами, які дають імпульс на спрацювання світлового або звукового сигналу. При швидкому підйомі рівня конденсату підігрівач повинний бути негайно відключений.

Перевірка герметичності підігрівальної установки може проводитися шляхом почергового відключення від мережі окремих підігрівачів. При відключенні дефектного підігрівача втрати води з мережі припиняються.

Якщо при зовнішньому огляді мережі та перевірці герметичності підігрівальної установки не можливо виявити місце втрат, тоді виконується детальна перевірка герметичності шляхом почергового відключення від мережі окремих абонентських ділянок теплової мережі та систем спостереження за роботою підживлюючої установки. При відключенні дефектного обладнання підживлення різко зменшується, а на відключеній дефектній ділянці спостерігається швидке падіння статичного тиску.

В останні роки розроблені та широко використовуються електронно – акустичні прилади різних конструкцій для визначення місць пошкоджень в підземних теплопроводах та водоводах. Такий прилад складається звичайно із штанги, в нижній частині якої розташований акустичний датчик, в верхній – стрілочний індикатор, гнізда телефонів та ручки регуляторів шуму. Прилад призначений для виявлення місць пошкоджень шляхом безпосереднього прослуховування з поверхні ґрунту або поверхні дорожнього покриття по трасі теплопроводу акустичних шумів, які випромінюються пошкодженим трубопроводом; електромагнітний сейсмоприймач, включений до прибору, перетворює механічні коливання ґрунту в електричний сигнал, індукція якого передається на головний телефон та стрілочний сигналізатор. Використання приладу зменшує час визначення місць втрат, в зв'язку з чим, як правило, виключається необхідність в пробних шурфовках.

2.4 Випробування теплових мереж

При прийманні до експлуатації знов побудованих теплових мереж, а також для перевірки стану діючих мереж проводять їх випробування. Метою випробувань звичайно служать:

- 1) перевірка роботи та виявлення дефектів обладнання при найбільш навантажених гідравлічних та теплових режимах;
- 2) визначення технічних характеристик, необхідних для нормування показників теплових мереж, насосних підстанцій та т.п., а також – для розробки найбільш раціональних режимів роботи СЦТ;
- 3) контроль фактичних технічних показників стану та режимів роботи теплової мережі та елементів її обладнання, виявлення причин їх відхилення від розрахункових або раніше встановлених значень.

Основні види випробувань:

- 1) гідравлічні: на міцність та герметичність (щільність), на гідравлічний опір (втрати тиску) окремих елементів СЦТ;
- 2) теплові: на максимальну температуру теплоносія та на теплові втрати.

Гідравлічні та теплові випробування звичайно проводять окремо для створення умов, які сприяють більшій точності вимірювань.

Гідравлічні випробування на міцність та герметичність. Випробування на міцність та герметичність проводяться як на окремих ділянках, так і на всій мережі в цілому. При проведенні таких випробувань повинні бути надійно відключені абонентські установки, випробування яких повинні проводитися окремо.

При випробуваннях на міцність та герметичність знов змонтованих трубопроводів разом з арматурою створюється пробний тиск, який перебільшує робочий на 25 %.

Пробний тиск підтримується протягом короткого періоду часу (звичайно 15 хвилин), а потім знижується до робочого. Результати випробувань признаються задовільними, якщо після встановлення робочого тиску його зниження не перебільшує 10 % за 2 години.

Для визначення втрат води на ділянці, на якій проводяться випробування, використовується метод порівняння часу природного падіння тиску (при звичайних умовах) з часом падіння тиску на таке саме значення при штучному спусканні води.

Випробування проводяться в наступній послідовності.

Спочатку визначається час z_1 , с, природного падіння тиску на ділянці трубопроводу, яка випробовується, на деяке значення Δp . Тиск в трубопроводі знов підвищується до початкового та вимірюється час z_2 , с, при падінні тиску на таке саме значення Δp , але при спусканні з трубопроводу деякої кількості води V , л, до мірного баку.

При однозначній залежності темпу падіння тиску від втрат:

$$V_y z_1 = V_y z_2 + W ,$$

звідки:

$$V_y = W / (z_1 - z_2) . \quad (1)$$

Знайдене значення V_y , л/с, кількісно характеризує герметичність ділянки мережі, на якій проводяться випробування, за умовою, що перед випробуванням з неї було ретельно видалено повітря через повітряники, що виключило вплив пружного повітряного середовища на темп падіння тиску в трубопроводі.

Незалежно від наведеного вище випробування на міцність та герметичність в діючих системах централізованого теплопостачання часто проводиться в літній період до ремонту гідравлічна відбраковка ділянок теплової мережі, послаблених корозією.

Визначення гідравлічного опору. Основне призначення цих випробувань – визначення фактичних гідравлічних опорів s окремих ділянок теплової мережі та водопідігрівальних установок ТЕЦ. Початковий етап цих випробувань полягає в визначенні висотних (геодезичних) відміток характерних точок мережі, на яких встановлені манометри. Висотні відмітки вісі трубопроводу, що випробується, звичайно визначаються за даними інструментального нівелювання або спеціальним випробуванням в статичному стані системи, тобто при відсутності циркуляції води в мережі.

В цьому випадку за відмітку «нуль» приймають положення манометра, що показує найбільший тиск p_0 .

Висотна відмітка Z , м, будь-якій іншій точці трубопроводу за статичним тиском p , Па, визначається за формулою:

$$Z = (p_0 - p) / \rho g, \quad (2)$$

де ρ – щільність води в трубопроводі, кг/м^3 ,
 $g=9,81 \text{ м/с}^2$.

Падіння тиску Δp на будь-якій ділянці водяної теплової мережі при гідравлічному режимі можливо визначити як:

$$\Delta p = p_1 - p_2 + (Z_1 - Z_2) \rho g, \quad (3)$$

де Δp – падіння тиску між точками 1 та 2 за напрямком руху теплоносія, Па,
 p_1, p_2 – показання манометрів в точках 1 та 2, Па,
 Z_1, Z_2 – висотні відмітки точок 1 та 2, м.
 Втрати тиску на цієї ділянці:

$$\Delta H = \Delta p / \rho g, \text{ м.} \quad (4)$$

Гідравлічний опір цієї ділянки:

$$s = \Delta p / V^2, \text{ Па} \cdot \text{с}^2 / \text{м}^6, \quad (5)$$

де V – витрати води, $\text{м}^3/\text{с}$.

Для підвищення точності вимірювань доцільно встановлювати на ділянці, яка випробується максимально можливі витрати води.

Значно спрощуються гідравлічні випробування, якщо розраховуються сумарні витрати тиску в подавальному та зворотному трубопроводах даної ділянки теплової мережі, тому що в цьому випадку відпадає необхідність в визначенні висотних відміток окремих точок мережі. Так (рис.1), якщо тиск в точці 1, який є різницею п'єзометричних тисків в подавальному та зворотному тру-

бопроводах в цієї точці теплової мережі, дорівнює $\Delta H_1 = H_{п1} - H_{з1}$, а тиск в точці 2 теплової мережі дорівнює ΔH_2 , то сумарні втрати напору в подавальному та зворотному трубопроводах на ділянці 1-2 мережі $\Delta H_{1-2} = \Delta H_1 - \Delta H_2$.



Рис. 1 – Схеми та педометричний графік двотрубної водяної теплової мережі:
 А, В, С, D – індекс опалювальної установки; 1...7 – номери вузлів розрахункових ділянок теплової мережі; ΔH – напір в точці теплової мережі.

Втрати напору на ділянці:

$$\Delta p_{1-2} = \Delta H_{1-2} \rho g, \text{ Па.}$$

Сумарний опір подавального та зворотного трубопроводів ділянки 1-2:

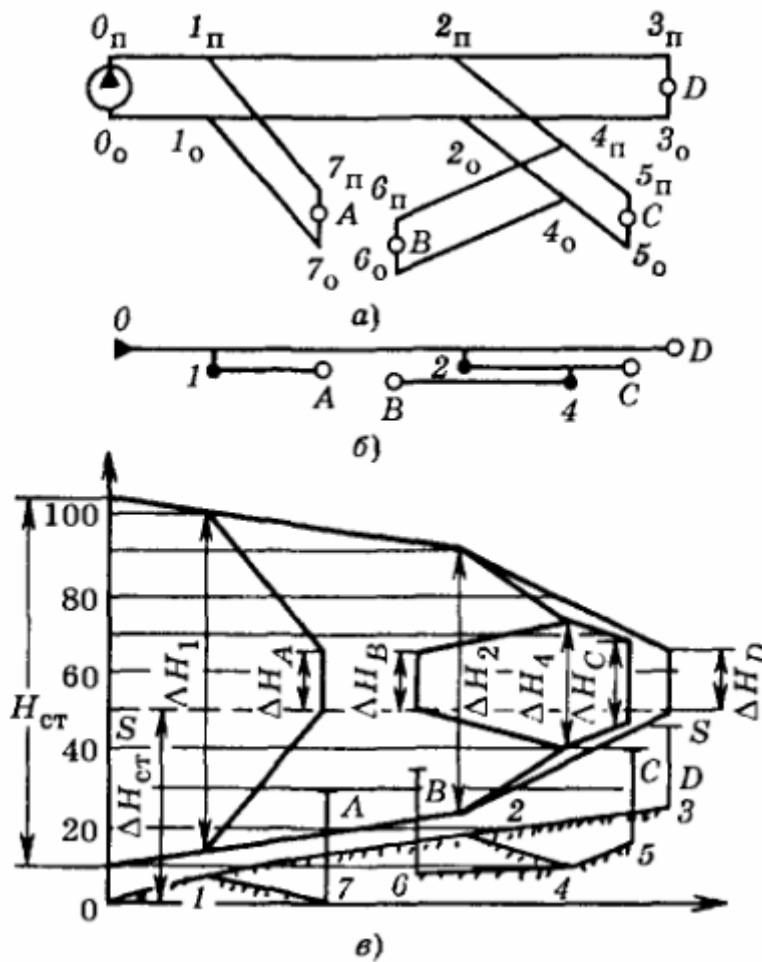
$$s_{1-2} = \Delta p_{1-2} / V_{1-2}^2, \text{ Па} \cdot \text{с}^2 / \text{м}^6,$$

де V_{1-2} – витрати води на ділянці 1-2, $\text{м}^3/\text{с}$.

Теплові випробування на максимальну температуру.

Основна задача цих випробувань – перевірка роботи приладів, які компенсують теплові деформації теплопроводу. Ці випробування проводяться звичайно при відключених установках споживачів теплоти, але включених перемичках у тих споживачів, які забезпечують циркуляцію води в відгалуженнях.

Тривалість випробувань визначається за умовою підтримання максимальної температури води на кінцевих ділянках мережі протягом терміну $z_k=30$ хвилин=1800 секунд.

Циркуляційні витрати мережної води під час випробувань розраховуються:

$$V_{\text{ц}} = \mu Q / (c_p \rho (\tau_1 - \tau_2)), \text{ м}^3/\text{с}, \quad (6)$$

де Q – теплові втрати при максимальній температурі води в подавальній лінії, кДж/с;

c_p – теплоємність води ($c_p=4,2$ кДж/(кг·°C));

τ_1 – максимальна температура в подавальному трубопроводі, °C;

τ_2 – допустима температура в зворотному трубопроводі, звичайно приймається $\tau_2 = 80 - 90$ °C;

ρ – щільність води, кг/м³;

μ – коефіцієнт, який враховує ступінь підвищення теплових втрат при не-встановленому тепловому режимі, звичайно приймається $\mu = 1,3 - 1,5$.

Час пробігу води від джерела теплоти до кінцевого абоненту:

$$z_n = n V_n / V_{\text{ц}}, \text{ с}, \quad (7)$$

де V_n – об'єм подавального трубопроводу, м³,

n – кратність обміну води:

$n = 1$ – для транзитних трубопроводів;

$n = 2 - 4$ – для розгалужених мереж в залежності від характеру розподілу потоку за відгалуженнями.

Повна тривалість випробувань:

$$z = \frac{\tau_m - \tau_n}{\frac{\partial \tau_{\text{підв}}}{\partial z}} + z_n + z_k + \frac{\tau_m - \tau_k}{\frac{\partial \tau_{\text{зни}}}{\partial z}}, \text{ с}, \quad (8)$$

де τ_n, τ_m, τ_k – відповідно початкова, максимальна та кінцева температура води в подавальному трубопроводі на ТЕЦ при випробуваннях, °C;

$\frac{\partial \tau_{\text{підв}}}{\partial z}, \frac{\partial \tau_{\text{зни}}}{\partial z}$ – швидкості підвищення та зниження температури мережної

води на ТЕЦ при проведенні випробувань, °C/с.

На рис.2 показаний характер зміни за часом температури мережної води та витрат теплоти при випробуваннях на максимальну температуру.



Рис.2 – Характер зміни температури теплоносія та витрат теплоти при випробуваннях на максимальну температуру:

1 – 3 – температура води в подавальному в джерелі теплоносителя у абонента, в зворотному трубопроводі в джерелі теплоносителя; 4 – витрати теплоти.

Випробування на теплові втрати. Основне призначення таких випробувань – перевірка ефективності теплової ізоляції теплопроводів та встановлення початкових показників для розрахунку теплових втрат мережі.

Випробування на теплові втрати повинні проводитися при встановленому тепловому режимі. Тому їх доцільно здійснювати одразу після закінчення опалювального сезону, коли ґрунт поблизу теплопроводу прогрітий, завдяки чому знижується тривалість випробувань. Якщо перед випробуваннями тепла мережа тривало не працювала, то необхідно попередньо вивести її на встановлений тепловий режим за допомогою тривалого (до стабілізації теплових втрат) підтримання температури, при якій планується проводити випробування.

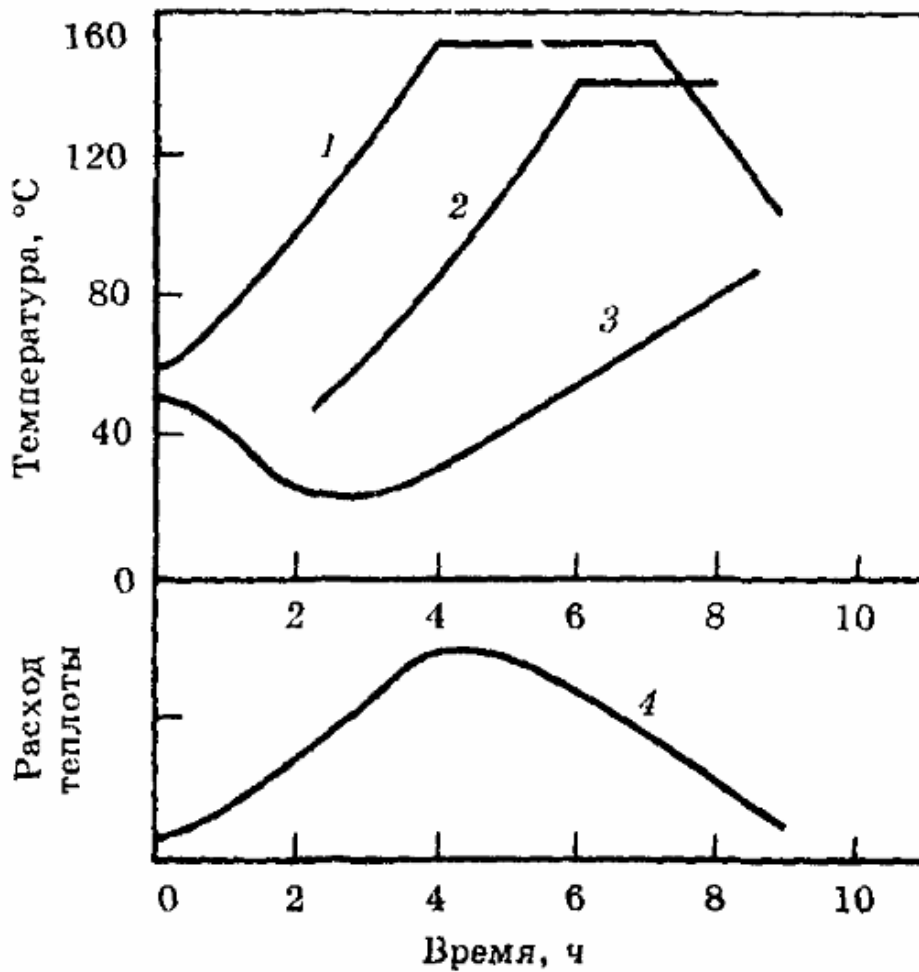
Теплові втрати ділянки теплової мережі, яка випробується:

$$Q = V[\rho c_p (\tau_1 - \tau_2) + \Delta p], \text{ кДж/с}, \quad (9)$$

де V – об’ємні витрати теплоносія, $\text{м}^3/\text{с}$,
 Δp – втрати тиску на ділянці, кПа ;
 τ_1, τ_2 – температура теплоносія з початку та в кінці ділянки, $^{\circ}\text{C}$;
 c_p – теплоємність води ($c_p = 4,2 \text{ кДж}/(\text{кг}\cdot^{\circ}\text{C})$);
 ρ – щільність води, $\text{кг}/\text{м}^3$.

Першій член правої частини рівняння (9) враховує компенсацію тепловтрат за рахунок зміни ентальпії теплоносія, другий член – за рахунок роботи тертя, яка перетворюється в теплоту.

При малих втратах тиску Δp другим доданком зневажають. Питомі теплові втрати ділянки двотрубної підземної теплової мережі розраховують за приблизною формулою:

$$q_y = \frac{Q}{\frac{\tau_n + \tau_3}{2} - t_{зов}}, \text{ кДж}/^{\circ}\text{C}, \quad (10)$$

де Q – теплові втрати при середній температурі в подавальному та зворотному трубопроводах, $\text{кДж}/\text{с}$;

τ_n, τ_3 – температура теплоносія в подавальному та зворотному трубопроводах відповідно, $^{\circ}\text{C}$;

$t_{зов}$ – температура зовнішнього середовища, $^{\circ}\text{C}$.

Значенням q_y користуються для приблизного розрахунку теплових втрат даної ділянки мережі при різних режимах.

Теплові втрати паропроводів:

$$Q = G(h_1 - h_2), \text{ кДж}/\text{с}, \quad (11)$$

де G – витрати пара, $\text{кг}/\text{с}$;

h_1, h_2 – ентальпія пара з початку та в кінці паропроводу, $\text{кДж}/\text{кг}$.

Ентальпія h_1 та h_2 перегрітого пара визначається за температурою та тиском пара. Якщо пар вологий, тоді для визначення його ентальпії необхідно крім температури та тиску вимірювати ще вологість, що значно ускладнює випробування.

2.5 Охорона праці під час експлуатації теплових мереж

Найбільшу небезпеку під час експлуатації теплових мереж становлять горючі гази, які при можливому витіканні в газопроводах, розміщених поблизу від теплопроводів, можуть через нещільності в землі проникати в канали і камери теплових мереж та утворювати там вибухонебезпечну газоповітряну суміш. Тому слюсарі-обхідники теплових мереж, які звичайно працюють ланками з 2 – 3 чоловік, повинні до початку роботи в камерах старанно провітрити їх.

Для провітрювання відкривають обидва люки камери. Пересвідчившись, що в камері немає газоповітряної суміші, один робітник може опуститися в камеру і приступити до роботи. Біля відкритих люків ставлять захисну огорожу, обладнану дорожніми сигнальними знаками.

Працювати в камерах і прохідних каналах (тунелях) при температурі повітря понад 50 °С забороняється. При температурі 40 – 50 °С роботу треба організовувати так, щоб час перебування робітника там не перевищував 20 хв підрід. Перерва для відпочинку поза камерою повинна становити не менш як 20 хв.

Щоб запобігти опікам і знизити температуру повітря у камері, застосовують термоізоляцію труб, арматури та фланцевих з'єднань.

При обслуговуванні чавунної арматури підтягати болти фланцевих з'єднань дозволяється лише тоді, коли температура теплоносія не перебільшує 90 °С. Якщо треба підтягати болти в сталевій арматурі при вищій температурі теплоносія, тиск у теплопроводі не повинен перевищувати надлишкового тиску 4 кгс/см².

Стаціонарне електричне освітлення прохідних каналів і камер роблять на напругу 12 В з вибухонебезпечною арматурою.

Роботи в камерах і прохідних каналах (тунелях), де може бути газ, виконують тільки в шлангових протигазах (ПШ) і з запобіжним поясом; до нього прикріплюють вірвовку, другий кінець якої повинен бути в натягнутому стані у руках одного з робітників, що перебувають на поверхні землі біля люка. Запобіжний пояс має наплічні ремені з кільцем, до якого прив'язують вірвовку.

До самостійної роботи на обслуговуванні теплових мереж допускають робітників та інженерно – технічних працівників, які склали встановлені іспити та мають про це відповідні посвідчення.

Ще одним розповсюдженим типом надзвичайних ситуацій на теплових мережах є вихід гарячої води на поверхню землі та розлив її на великій площі. При цьому виникає небезпека для людей і транспортних засобів, заподіяння шкоди третім особам (будинку - вибиті стекла, заливання гарячою водою квартир і підвалів та ін.; ушкодження автотранспорту).

Для забезпечення запобігання виникненню надзвичайних ситуацій необхідно виконувати наступне:

- експлуатація теплових мереж спеціально підготовленим персоналом;
 - грамотні дії Оперативного керівника і підлеглого йому оперативного й оперативно-ремонтного персоналу;
 - своєчасний плановий ремонт теплових мереж;
 - планові ремонтні й профілактичні роботи на теплоджерелах (ТЕЦ і котельні).
- У випадку ушкодження трубопроводу(ов) теплової мережі необхідно:
- знизити Р у подавальному трубопроводі з 99 °С до 95 °С;
 - вислати на місце витікання оперативні й оперативно-ремонтні бригади;
 - залучити для забезпечення безпеки людей і транспортних засобів сили ДАІ, міліції, працівників житлово-комунальних служб, при необхідності й МНС;
 - провести локалізацію дефекту й відключення ушкодженого трубопроводу(ов).

Питання для самоконтролю

1. Чим обумовлюється зниження надійності теплових мереж.
2. Основні показники якості тепlopостачання.
3. Основні методи виявлення ушкоджень на теплових мережах.
4. Гідравлічні випробування теплових мереж.
5. Теплові випробування теплових мереж.
6. Охорона праці при експлуатації теплових мереж.

ЛЕКЦІЯ 3 ВИБІР СИСТЕМИ ОПАЛЕННЯ. ОПАЛЮВАЛЬНІ ПРИЛАДИ

3.1 Види опалювальних приладів

Опалювальні прилади систем центрального опалення розподіляються на:

- радіаційні (стельові опалювальні панелі);
- конвективно – радіаційні з гладкою поверхнею (радіатори секційні та панельні, гладко трубні прилади);
- конвективні з ребристою нагрівальною поверхнею (конвектори з кожухом та без кожуха, ребристі труби).

За висотою опалювальні прилади розділюються:

- високі (висотою понад 650 мм);
- середні (400 – 650 мм);
- низькі (200 – 400 мм);
- плінтусні (до 200 мм включно).

За глибиною прилади бувають:

- малої глибини (до 120 мм включно);
- середньої глибини (120 – 200 мм);
- великої глибини (понад 200 мм).

За величиною теплової інерції прилади розділюються:

- з невеликою тепловою інерцією – конвектори та їм подібні;
- з великою тепловою інерцією - радіатори та однотипні прилади.

3.2 Вибір та розміщення опалювальних приладів

При виборі виду опалювальних приладів необхідно враховувати:

- тиск в системі,
- якість теплоносія;
- склад повітряного середовища приміщень;
- призначення та архітектурно – технологічне планування будівлі, особливості теплового режиму приміщень, місця та тривалість перебування на них людей.

При підвищених санітарно – гігієнічних, протипожежних та проти вибухових вимогах вибирають прилади з гладкою поверхнею – радіатори панельні бетонні або сталеві та гладко трубні прилади (за обґрунтуванням).

При тривалому перебуванні людей в звичайних умовах використовуються прилади конвективно – радіаційного або конвективного виду (не більше двох видів приладів для всієї будівлі або споруди). В виробничих будівлях найчастіше використовуються прилади, які забезпечують підвищену теплову щільність за довжиною (радіатори секційні, декілька ребристих труб одна над одною); в адміністративно – побутових будівлях – конвектори без кожуха; в цивільних – радіатори та конвектори з кожухом. В приміщеннях, призначених для короткого знаходження людей, переваги віддаються приладам з високими техніко – економічними показниками.

Опалювальні прилади повинні забезпечувати рівномірне опалення приміщення. Найбільше рівномірно приміщення нагрівають підлогові та стельові опалювальні панелі. Вертикальні прилади розміщують під світловими прорізами, до того ж під вікнами довжина приладів повинна складати не менш 50 % довжини прорізу (як правило не менш 75 % в лікарнях, дитячих дошкільних закладах, школах, будинках старих та інвалідів); під вітринами та вітражами прилади розміщують за всією довжиною.

При розміщенні приладів під вікнами вертикальні вісі віконних отворів та приладів об'єднують (допустимі відхилення не більше 50 мм). В житлових будівлях, готелях, гуртожитках, адміністративно – побутових будівлях прилади можуть бути зміщені від вісі прорізу.

Опалювальні прилади при неможливості їх розміщення під вікнами або у зовнішніх стін можуть бути встановленими у внутрішніх стін. Для орієнтування при розміщенні приладів використовують данні про номінальні теплові потоки та довжині приладів.

Вертикальні опалювальні прилади слід розміщувати за можливістю ближче до підлоги приміщень (мінімальна відстань від низу приладу до поверхні підлоги 60 мм) (рис. 1).



Рис. 1 – Схеми встановлення опалювальних приладів біля підлоги приміщень:
 а – радіаторів во всіх приміщеннях (крім тих, що перелічені в «б»); б – радіаторів в приміщеннях лікувально – профілактичних, санаторно – курортних та дитячих закладах; в – конвекторів з кожухом (h_k – висота кожуха) настінного типу; г – конвекторів без кожуха плінтусних.

В приміщеннях висотою понад 6 м зі світловими прорізами зверху часина приладів (від 1/4 до 1/3 загальної площі) розміщують в верхній зоні (при використанні високих конвекторів з кожухом достатня установка їх лише в робочій або обслуговуючій зоні приміщення).

В сходових клітинах багатопверхових будівель (до 12 поверхів) з зовнішніми входами опалювальні прилади розміщують в нижній їх частині поблизу вхідних дверей, використовуючи високі конвектори. В малоповерхових будівлях використовують опалювальні прилади того ж типу, який прийнятий для опалення основних приміщень. Ці прилади розміщують на першому поверсі при вході (а також в підвальній частині сходової клітини, якщо вона є); окремі прилади можуть бути перенесені на сходову клітину між першим та другим поверхами.

Встановлення опалювальних приладів у вхідних тамбурах з зовнішніми дверми не допускається; прилади можуть бути встановлені у внутрішніх тамбурах (при потрібних вхідних дверях з двома тамбурами між ними).

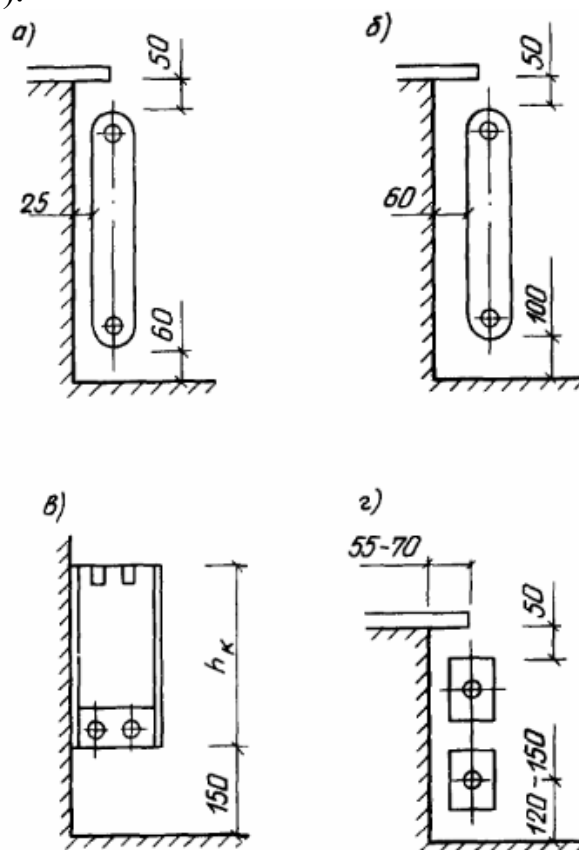
Опалювальні прилади розміщують так, щоб були забезпечені їх огляд, очищення та ремонт. Якщо використовується огороження (екран) або декорування приладів, крім конвекторних з кожухом (за технологічними, протипожежними, противибуховими або архітектурними вимогами), то зменшення номінального теплового потоку укритих приладів допустимо не більше ніж на 10 % (в житлових будівлях прилади не укривають).

Приєднання труб до опалювальних приладів може бути з одного боку (однобічне) та з протилежних боків (різnobічне). При різnobічному приєднанні зростає теплопередача приладів, однак конструктивно раціональніше робити однобічне приєднання труб (різnobічно приєднують радіатори при кількості секцій понад 20, а також при кількості приладів «на зчепленні» більше одного).

Тепловий потік вертикальних приладів залежить від розташування місць подачі та відводу із них теплоносія води. Теплопередача зростає при подачі теплоносія води в верхню частину та відводі води з нижньої частини приладу (напряму руху зверху - вниз) та знижується при напряму руху знизу – вверху. При встановленні опалювальних приладів в декілька ярусів за висотою (радіаторів, конвекторів, гладких труб або ребристих труб) рекомендується забезпечувати послідовний рух теплоносія зверху – вниз (з верхнього ярусу до нижніх).

3.3. Теплопередача опалювальних приладів

Теплопередача опалювального приладу пропорційна тепловому потоку, приведеному до розрахункових умов за його дійсною площею нагрівальної поверхні:

$$Q_{np} = 70K_{н.у.} A \varphi_k = Q_{н.у.} \varphi_k, \text{ Вт(ккал/год)} \quad (3.1)$$

де 70 – номінальний температурний тиск, °С;

$K_{н.у.}$ – номінальний умовний коефіцієнт теплопередачі опалювального приладу, Вт/(м² К) [ккал/((год) м² °С)];

A – площа зовнішньої нагрівальної поверхні приладу, м²;

$Q_{н.у.}$ – номінальний умовний тепловий потік приладу, Вт(ккал/год), призначений для вибору типорозміру приладу;

φ_k – комплексний коефіцієнт приведення $Q_{н.у.}$ до розрахункових умов, який визначається за формулами:

- для теплоносія - пар:

$$\varphi_k = \left(\frac{\Delta t_n}{70} \right)^{1+n} b, \quad (3.2)$$

де Δt_n – різниця температури насиченого пара $t_{нас}$ та температури повітря $t_{пов}$, °С, (визначається за формулою (4));

b – коефіцієнт урахування атмосферного тиску в даній місцевості;

n – експериментальні числові показники;

Тимчасово до уточнення коефіцієнт φ_k , визначений за формулою (2), необхідно приймати з поправочним коефіцієнтом 1,03 для чавунних секційних радіаторів та 1,06 – для ребристих труб;

- при теплоносія - вода:

$$\varphi_k = \left(\frac{\Delta t_c}{70} \right)^{1+n} \left(\frac{G_{np}}{360} \right)^p b \Psi c, \quad (3.3)$$

де Δt_c – різниця середньої температури води в приладі t_c та температури повітря $t_{пов}$, °С, (визначається за формулою (5));

G_{np} – витрати води в приладі (для конвекторів – витрати води в одній трубці конвектора);

– коефіцієнт врахування напрямку руху теплоносія води в приладі знизу – вверху (штуцери приладу розташовані в вертикальній площині), (визначається за формулою (6));

p, c – експериментальні числові показники.

$$\Delta t_n = t_{нас} - t_{пов}, \quad (3.4)$$

де $t_{нас}$ – температура насиченого пара, °С;

$t_{пов}$ – температура повітря, °С.

$$\Delta t_c = \frac{t_{вх} + t_{вих}}{2} - t_{пов}, \quad (3.5)$$

де $t_{вх}, t_{вих}$ – температура води, що входить та виходить з приладу, °С.

$$\Psi = 1 - a(t_{ex} + t_{вих}), \quad (3.6)$$

де $a=0,006$ – для чавунних секційних та сталевих панельних радіаторів типу РСВ1; $a=0,002$ – для конвекторів настінних типу «Універсал», «Акорд» та приладу «Корал» в дворядному виконанні за висотою; для інших приладів $\Psi=1$.

3.4 Розрахункова температура теплоносія води в опалювальних приладах

Середня температура в опалювальному приладі з тепловим навантаженням Q_n , Вт (ккал/год), приєднаному до стояка (або горизонтальної відгалуження):
- однотрубної системи опалення

$$t_c = t_2 - \sum \Delta t_m - \left(\sum Q_n + \frac{0,5Q_n}{\alpha} \right) \cdot \beta_1 \beta_2 / G_{cm} c, \quad (3.7)$$

- двотрубної системи опалення

$$t_c = 0,5 [t_2 - (\sum \Delta t_m + \sum \Delta t_{ncm}) + t_3], \quad (3.8)$$

де t_2, t_3 – розрахункова температура гарячої та зворотної води в системі, °С;

$\sum \Delta t_m$ – сумарне зниження температури води на ділянках подавальної магістралі від початку системи до розглядаемого стояка (або горизонтального відгалуження), °С;

$\sum \Delta t_{п ст}$ – сумарне зниження температури води на ділянках подавального стояка від магістралі до приладу, який розраховується, °С;

Q_n – теплове навантаження приладу за винятком тепловіддачі транзитних труб, які прокладаються в приміщенні, крім стояка (відгалуження) та підводок, до яких безпосередньо приєднаний прилад, Вт (ккал/год);

c – питома масова теплоємність води, яка дорівнює 4187 Дж/(кг·К);

$G_{ст}$ – витрати води в стояку (відгалуженні) за даними гідралічного розрахунку системи опалення, кг/год.

Для стояків (відгалужень) однотрубних систем опалення з опалювальними приладами, коефіцієнт місцевого опору яких залежить від їх розміру (наприклад, з конвекторами), витрати води визначають двічі: спочатку як попередні (при цьому допускається приймати $\Delta t_{ст}$ на 1°С меншим розрахункової різниці температури теплоносія в системі опалення) для вибору приблизного розміру приладів, потім як кінцевий для внесення поправок до розміру приладів.

$$\sum \Delta t_{ncm} = \sum_{i=1}^N \frac{q_{vi} l_{ділі}}{c G_{ділі}} \beta_1 \beta_2, \quad (3.9)$$

де q_{vi} – тепловіддача 1 м вертикальної труби, Вт/м [ккал/(год·м)], на i -тій ділянці подавального стояка (залежить від діаметра ділянці подавального стояка, різниці температур теплоносія t_2 та зовнішнього повітря t_3);

$l_{\text{діл } i}$ – довжина i -тої ділянки подавального стояка, м;

$G_{\text{діл } i}$ – витрати води на i -тій ділянці подавального стояка, кг/год.

Величину $\sum \Delta t_{\text{п.ст.}}$ дозволяється визначати орієнтовно, виходячи з середніх значень витрат води та діаметра труб подавального стояка.

Для вертикальних однотрубних стояків в житлових та громадських будівлях замість формули (7) використовується наступна формула:

$$t_c = t_z - \sum \Delta t_m - \left(\sum Q_n + \sum Q'_{\text{тр}} + \frac{0,5Q_n}{\alpha} \right) / G_{\text{см}} c, \quad (3.10)$$

де $\sum Q'_{\text{тр}}$ – сума додаткової тепловіддачі труб та приладів до розглядаємого приміщення Вт (ккал/год).

Для одного поверхстояка:

- відкрито прокладеного - $Q'_{\text{тр}}=115$ Вт (100 ккал/год);

- скритого в борозні зовнішньої стіни - $Q'_{\text{тр}}=230$ Вт (200 ккал/год);

- ізолюваного в борозні - $Q'_{\text{тр}}=175$ Вт (150 ккал/год).

3.5 Тепловий розрахунок приладів

Вимагаємий номінальний тепловий потік $Q_{\text{н.т.}}$ для вибору типорозміру опалювального приладу [4, прил. X, С. 295 - 303] визначають за формулою:

$$Q_{\text{н.т.}} = Q_{\text{нр}} / \varphi_k, \text{ Вт (ккал/год)}, \quad (3.11)$$

де $Q_{\text{нр}}$ – необхідна теплопередача приладу в приміщенні, що розглядається:

$$Q_{\text{нр}} = Q_n - 0,9Q_{\text{тр}}, \text{ Вт (ккал/год)} \quad (3.12)$$

де $Q_{\text{тр}}$ – тепловіддача відкрито прокладених в межах приміщення труб стояка (відгалуження) та підводок, до яких безпосередньо приєднаний прилад

$$Q_{\text{тр}} = q_v l_v + q_g l_g, \text{ Вт (ккал/год)} \quad (3.13)$$

де q_v, q_g – тепловіддача 1 м вертикальних та горизонтальних труб:

- для неізолюваних труб залежить від діаметра та положення труб, а також різниці температури теплоносія при вході його до розглядаємого приміщення t_r та температури повітря в приміщенні $t_{\text{п}}$ [4, табл. II.22, с. 264 - 267];

- для ізолюваних труб залежить від діаметра та різниці температури теплоносія при вході його до розглядаємого приміщення t_r та температури повітря в приміщенні $t_{\text{п}}$ [4, табл. II.24, с. 268];

l_v, l_g – довжина вертикальних та горизонтальних труб в межах приміщення, м.

Тепловий потік вибраного приладу не повинен зменшуватися більше ніж на 5 % або на 60 Вт (52 ккал/год) в порівнянні з $Q_{пр}$, тому прилад вибирають за [4, прил. X, с. 295 - 303] за величиною $Q_{н.т.}$, яка одержана виходячи зі значення $Q_{пр}$, зменшеного на 5 % при $Q_{пр} \leq 1200$ Вт (1032 ккал/год) або на 60 Вт (52 ккал/год) при $Q_{пр} > 1200$ Вт (1032 ккал/год).

Наведені формули дійсні при відкритому встановленні нефарбованих приладів у зовнішніх огорож приміщень.

На тепловіддачу опалювального приладу впливають конструкція декоративного огороження, склад та колір фарби. Фарбування значно змінює тепловіддачу приладів з гладкою поверхнею [4, табл. 9.6, с. 47]; та практично не впливає на тепловіддачу приладів з ребристою поверхнею.

Мінімально допустима кількість секцій чавунного радіатора визначають за формулою:

$$N_{\min} = \frac{Q_{н.т.} \beta_4}{Q_{н.у.} \beta_3}, \quad (3.14)$$

де $Q_{н.у.}$ – номінальний умовний тепловий потік однієї секції радіатора, Вт (ккал/год);

β_4 – коефіцієнт врахування способу встановлення радіатора:

- при відкритому встановленні - $\beta_4 = 1$;
- при інших способах встановлення - $\beta_4 = (0,9 \div 1,4)$ [4, табл. 9.12, с. 69];

β_3 – коефіцієнт врахування кількості секцій в приладі для радіатора типу МС-140, приймається за таблицею 1

Таблиця 1 - Значення β_3 - коефіцієнта врахування кількості секцій в приладі

Кількість секцій в приладі	До 15	16 - 20	21 – 25
β_3	1	0,98	0,96

Для радіаторів інших типів за формулою:

$$\beta_3 = 0,97 + \frac{34}{NQ_{н.у.}}, \quad (3.15)$$

де N – кількість секцій радіатора.

Типорозмір приладу можна визначити також за значенням вимагаємої площі нагрівальної поверхні, використовуючи [4, прил. X, с. 295 - 303].

Вимагаємо площу зовнішньої нагрівальної поверхні приладу $A_{пр}$ незалежно від виду теплоносія знаходять за формулою:

$$A_{пр} = \frac{Q_{пр}}{70K_{н.у.}\varphi_k}, \text{ м}^2, \quad (3.16)$$

Виходячи з номінального умовного коефіцієнту теплопередачі приладу (для найбільше використовуємих опалювальних приладів $K_{н.у.}$ визначається за таблицею 2.

Таблиця 2 - Значення номінального умовного коефіцієнта теплопередачі опалювальних приладів

Тип опалювального приладу	Значення $K_{н.у.}$	
	Вт/(м ² К)	ккал/((год) м ² °С)
Радіатор чавунний секційний:		
МС-140-98	10,36	8,91
МС-140-108	10,83	9,31
МС-90-108	11,46	9,85
Конвектор з кожухом:		
Універсал	5,1 (6,0)*	4,39 (5,2)*
Універсал С	4,93	4,24

* - для шагу пластин – 12 мм.

Для однотрубних систем водяного опалення вимагаємо площа нагрівальної поверхні $A_{пр}$ приладів в приміщеннях при $t_{пов} = 5 \div 25$ °С визначається [4, табл. 9.8, с. 48 - 63] за значенням $Q_{пр}$, який попередньо зменшується на 5 % при $Q_{пр} \leq 1200$ Вт (1032 ккал/год) або на 60 Вт (52 ккал/год) при $Q_{пр} > 1200$ Вт (1032 ккал/год).

Вимагаєма площа $A_{пр}$ приладів двотрубних систем опалення можна визначити також за таблицею [4, табл. 9.8, с. 48 - 63] за значеннями $t_{пов}$ та t_c , визначаючи t_c за формулою (8). Після визначення $A_{пр}$ опалювальних приладів знаходять їх розрахункову площу A_p :

$$A_p = \frac{A_{пр} \beta_4}{b}, \text{ м}^2, \quad (3.17)$$

де b - приймають за [4, табл. 9.1, с. 44];
 β_4 – приймають за [4, табл. 9.12, с. 69].

Порівнюючи площу A_p зі значеннями площі нагрівальної поверхні приладів, які наведені в [4, прил. X, с. 295 - 303], вибирають необхідний типорозмір та номінальний тепловий потік приладу, враховуючи, що площа приладу, який вибирається, не повинна бути меншою за A_p . Деякі прилади (ті, що мають інший, ніж в основному ряду, коефіцієнт теплопередачі) необхідно підбирати за умовним значенням A , що надано в графі А [4, прил. X, с. 295 - 303] в знаменнику дробі з зірочкою.

За значенням A_p для чавунних секційних радіаторів розраховують мінімальну кількість секцій за формулою:

$$N_{\min} = \frac{A_p}{a_c \beta_3}, \quad (3.18)$$

де a_c – площа нагрівальної поверхні однієї секції, m^2 ;
 β'_3 – коефіцієнт врахування кількості секцій в приладі (для радіаторів МС-140 коефіцієнт β'_3 змінюється на β_3).

$$\beta'_3 = 0,97 + \frac{0,06}{A_p}. \quad (3.19)$$

За результати розрахунків за формулами (18) та (19) складена таблиця [4, табл. 9.13, с. 69]. Розрахункову кількість секцій приймають за цією таблицею за найближчим більшим значенням A_p .

3.6 Регулювання теплопередачі опалювальних приладів

В системах водяного опалення використовується якісне та кількісне регулювання:

- якісне:

- центральне (на тепловій станції);
- групове (в центральному тепловому пункті);
- місцеве (в тепловому пункті будівлі);

- кількісне:

- центральне (на тепловій станції);
- групове (в центральному тепловому пункті);
- місцеве (в тепловому пункті будівлі);
- індивідуальне (у кожного опалювального приладу).

При місцевому регулюванні підвищенню теплової стабільності системи сприяє зменшення кількості циркулюючої води при зниженні температури води, яка подається в систему. Теплова стійкість системи водяного опалення будівлі забезпечується при проведенні автоматичного пофасадного кількісно – якісного регулювання:

- якісного – за зміною температури зовнішнього повітря та швидкості вітру;
- якісного та кількісного – за відхиленням температури повітря в характерних приміщеннях.

В системах парового опалення використовується кількісне регулювання.

Індивідуальне кількісне регулювання може бути:

- ручне;
- автоматичне.

Автоматичне регулювання передбачається у відповідності з вимогами СНиП 2.04.05-91* «Отопление, вентиляция и кондиционирование». Для ручного регулювання при паровому опаленні використовують вентилі з золотниками без прокладки; при водяному опаленні – регулюючі крани. Вентилі та крани КРП та КРТ з зниженим гідравлічним опором використовують в однострубних системах, крани з підвищеним гідравлічним опором (подвійного регулювання КРД, прохідні КРП з дроселюючим пристроєм, «Терміс» та інші) – в двотруб-

них. Конвектори типу КН («Комфорт-20», «Універсал») мають регулюючі повітряні клапани; в однотрубних системах такі конвектори встановлюються без регулюючих кранів, в двотрубних з кранами КРД.

При перервному опаленні забезпечується загальне відхилення опалювальних приладів приміщень з змінним тепловим режимом.

Для автоматичного регулювання використовуються регулятори прямої та непрямої дії. Їх гідравлічний опір повинний бути зниженим в однотрубних системах та підвищеним в двотрубних системах.

3.7 Встановлення опалювальних приладів

Відстань від будівельних конструкцій будівель до опалювальних приладів та між приладами необхідно приймати у відповідності до нормативних вказівок (а також див. рис.1).

Прилади з теплоносієм при температурі понад 105°C необхідно розміщувати на відстані не менш 100 мм від горючих елементів будівель. При розміщенні приладів необхідно враховувати можливість прокладання підводок до них по прямим лініям.

В приміщеннях категорій А, Б та В не допускається розміщувати опалювальні прилади в нішах, за виключенням сходових клітин, де виступи приладів не повинні зменшувати необхідну ширину проходів.

При відхиленому встановленні опалювального приладу від вісі світлового прорізу стояк розташовують на відстані 150 ± 50 мм від укосу прорізу, а довжину підводки приймають $360 \div 400$ мм при трубах діаметром $15 \div 20$ мм та 500 мм при трубах діаметром 25 мм.

Встановлення опалювальних приладів здійснюється на кронштейнах, болтах або металевих підставках.

Опалювальні прилади без повітряного клапана для можливості регулювання теплопередачі з'єднуються «на зчіпці» в межах одного приміщення, за виключенням допоміжних приміщень (коридорів та інших, а також кухонь житлових будівель), де дозволяється прилади приєднувати до зчіпки до приборів сусідніх приміщень. Діаметр з'єднувальних труб зчіпки приймають за діаметром отворів в приладах, довжина зчіпки не повинна перебільшувати 1,5 м. Кількість приладів, які з'єднуються у зчіпку, при односторонній підводці до приладів від однотрубних та двотрубних стояків повинно бути не більше двох.

Різнобічна підводка труб до радіаторів від двотрубних стояків рекомендується при кількості секцій понад 25 або при встановленні більше двох приладів, з'єднаних на зчіпці.

Розміри отворів при відкритій прокладці та борозен при скритій прокладці в будівельних конструкціях приймаються в залежності від виду прокладаемого теплопроводу (табл. 3).

Таблиця 3 – Розміри отворів та борозен в будівельних конструкціях

Теплопровід	Розміри	
	отвору	борозни
Стояк		
однотрубний	100 x 100	130 x 130
двотрубний	150 x 100	200 x 130
Підводка до приладу та зчіпка	100 x 100	60 x 60
Магістраль	250 x 300	-
Головний стояк	200 x 200	200 x 200

Питання для самоконтролю

1. Які види опалювальних пристроїв використовуються в сучасних будівлях?
 2. Основні показники для вибору виду опалювального приладу.
 3. Що враховується при визначенні місця розміщення опалювального приладу?
- Від яких параметрів залежить теплопередача опалювального приладу?
4. Як розраховується температура теплоносія води в опалювальних приладах?
 5. Види регулювання теплопередачі опалювальних приладів.
 6. Основні принципи автоматичного регулювання теплопередачі опалювальних приладів.
 7. Правила встановлення опалювальних приладів.

ЛЕКЦІЯ 4 ЗАГАЛЬНІ ВІДОМОСТІ ПРО ГАЗОПОСТАЧАННЯ

4.1 Газотранспортна система України

В Україні в галузі газопостачання діють наступні нормативні документи:

1. ДСТУ Б В.2.7-73-98. Труби поліетиленові для подачі горючих газів. Технічні умови (Виготовлення труб для транспортування горючих газів)
2. ДБН В.2.5-20-2001. Інженерне обладнання будівель та споруд. Зовнішні мережі та споруди. Газопостачання (Проектування та будівництво газопроводів)
3. ДНАОП 0.00-1.20, «Правил подачі та використання природного газу в народному господарстві України», ДНАОП 0.00-1.07, ГОСТ 12.1.004,
4. НАПБ А.01.001, «Правил пожежної безпеки в газовій промисловості України».
5. Газ, передбачений для використання як паливо, повинен відповідати ГОСТ 5542 для природного газу і ГОСТ 20448 та ГОСТ 27578 для ЗВГ.
6. Газ, що подається споживачу, повинен одоруватися. Інтенсивність запаху газу визначається за ГОСТ 22387.5.
7. Вміст шкідливих домішок в газоповітряних сумішах не повинен перевищувати значень, наведених у ГОСТ 5542 і ГОСТ 20448, відповідно для природного газу

Газотранспортна система України включає 36 тис. км магістральних газопроводів різного призначення і продуктивності, 71 компресорну станцію (122 компресорних цехи), понад 1600 газорозподільних станцій, 12 підземних сховищ газу з найбільшим в Європі після Росії активним обсягом газу – понад 32 млрд м³, або 21,3% від загальноєвропейської активної ємності.

На «вході» ГТС спроможна прийняти до 290 млрд м³, а на «виході» передати 175 млрд м³ природного газу, в тому числі 140 млрд м³ до країн Західної і Центральної Європи. Понад 80% газу з Росії надходить до Європи через Україну. Україна планує підвищити пропускну спроможність газотранспортної системи на 25%.

Враховуючи строки експлуатації газопроводів і їх технічний стан, для підтримки надійного і ефективного функціонування до 2015 р. планується повністю завершити реконструкцію всіх компресорних станцій. До 2030 р. буде закінчена модернізація і технічне переоснащення газотранспортної системи з використанням найсучасніших і найефективніших на той час технологій. Для реконструкції і модернізації компресорних станцій транзитних газопроводів орієнтовно потрібно понад 700 млн USD.

За наявних геополітичних умов Україна будуватиме свою довгострокову політику щодо збереження і розвитку транзитного потенціалу, враховуючи інтереси всіх зацікавлених сторін: експортерів природного газу – Росії, Середньої Азії (Туркменістан, Казахстан, Узбекистан), Ірану і імпортерів газу, зокрема в Європі. Нарощуватимуться обсяги зберігання природного газу для іноземних споживачів в українських підземних сховищах.

Тривалі роки експлуатації газотранспортної системи України вимагають капітального ремонту і реконструкції з тим, щоб вона повністю відповідала європейським вимогам. Необхідна також сертифікація газотранспортної системи для оцінки її нинішнього стану і визначення необхідної кількості інвестицій для її модернізації з метою збільшення обсягу транспортування газу.

Важливим фактором економічного і політичного благополуччя будь-якої країни є забезпечення її економіки енергоносіями. За рахунок природного газу в країнах СНД забезпечуються теплом більш 200 млн. міського і сільського населення, виробляється 93 % чавуна і близько 60 % мартенівської сталі, 90 % аміаку. На природному газі працює майже половина енергогенеруючих підприємств.

В останні роки природний газ зміцнює свої позиції на енергетичному ринку світу, успішно конкурує з таким загальноновизнаним енергоносієм, як нафта. Центр світових глобальних енергетичних досліджень опублікував данні про те, що в конкуренції нафти і газу як енергоносій верх бере саме природний газ. Якщо в 1979 р. частка нафти в загальносвітовому споживанні енергії складала 80 %, то вже в 1999 р. її частка знизилася до 51 %, уступивши місце природному газу й атомній енергії.

Розвідані газові родовища вже сьогодні здатні на багато років задовольнити зростаючі світові потреби в ньому. Адже за весь час видобутку газу з надр землі витягнуте усього близько 4 % його загальних запасів. І навіть якщо в далекому майбутньому запаси зменшаться, люди знайдуть спосіб його штучного відтворення.

Природний газ — екологічно чисте паливо. Його застосування в промислових галузях скорочує викиди шкідливих компонентів у 4-5 разів. Крім того, газ — унікальне моторне паливо. От чому на використання газу як паливо переводяться автомобілі, тепловози, літаки, річкові судна і сільгосптехніка. Для будь-якої держави питання одержання природного газу (видобуток, покупка, транспортування, збереження) та його ефективного використання повинні бути одними з пріоритетних напрямків діяльності. Особливо ці питання важливі для України, тому що видобуток нафти і газу з її надр здатний задовольнити не більш 10 % потреби, а основу енергетичної кризи складають застарілі технології в промисловості і сільському господарстві, що вимагають підвищеної витрати енергоресурсів на одиницю продукції (у 28 разів більше, ніж, наприклад, у Франції). Природний газ для України є стратегічним імпортованим товаром, „козирною картою” в взаєминах між державами, одним з політичних аргументів.

Основними країнами-хазяїнами газових родовищ на сьогоднішній день у світі є Іран, Росія, Норвегія, Туркменія і прагнучий приєднатися до них Азербайджан.

Територією України проходить найбільший у світі транзитний газовий потік з Росії в країни Європи. Перелік умовних скорочень:

Газорозподільні мережі щороку транспортують безпосередньо споживачам понад 60 млрд кубометрів газу (80 % споживаного в Україні).

Експлуатація величезного технічного комплексу завжди пов'язана з різними об'єктивними й суб'єктивними ризиками. Зрозуміло, така інфраструктура

потребує серйозного фінансування, постійних витрат на її утримання, відновлення та оптимізацію. Уже сьогодні спливає термін амортизації близько 10 тисяч кілометрів газових мереж.

За даними ДК "Газ України", відсоток зношеності газових мереж державної власності збільшився до 40 (незважаючи на щорічне введення в експлуатацію значної кількості нових газопроводів державної власності).

4.2 Газові мережі

Газові мережі призначені для транспортування і розподілу газу між споживачами на побутові, комунально-побутові й технологічні потреби. Газопостачання міст може здійснюватися природним газом, що добувається з надр землі, зрідженим газом, одержуваним з побіжного нафтового газу, і коксовим газом, вироблюваним на заводах шляхом термічної обробки твердого палива без доступу повітря.



Рис. 4.1 - Схема видобутку, транспортування, збереження і споживання природного газу:

1 - газове родовище; 2 - газова свердловина; 3 - манометр; 4 - засувка; 5 - регулятор тиску; 6 - фонтанка «ялинка»; 7 - збірний колектор; 8 - промислова газорозподільна станція (ПГРС); 9 - магістральний газопровід; 10 – компресорна станція; 11 - підземне сховище газу; 12 - міська газорозподільна станція (ГРС); 13 - газопровід високого тиску; 14 - ТЕЦ і великі промислові підприємства; 15 - районний газорегулюючий пункт (РГРП); 16 - газопровід середнього тиску; 17 - районні котельні (РК); 18 - мікрорайонний газорегулюючий пункт; 19 - газопровід низького тиску; 20 - громадський будинок; 21 - житлові будинки

У порівнянні з твердим газоподібне паливо має ряд таких переваг:

- воно, як правило, більш економічне;
- поліпшує санітарно-гігієнічний стан міста (відсутність викиду в атмосферу вугільного пилу, золи і сірчистих газів);
- полегшує працю людини в побуті і на виробництві;

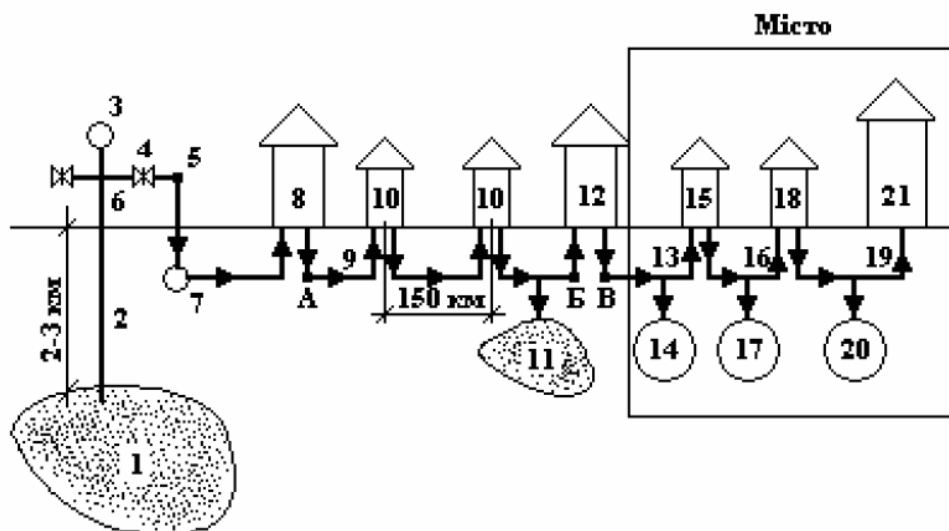
- звільняє внутрішньоміський транспорт від перевезень палива і територію міста від складів палива і відвалів золи та шлаку;

- застосування газу полегшує автоматизацію теплових виробничих процесів і скорочує чисельність обслуговуючого персоналу, дозволяє здійснити економічно ефективні технологічні процеси. Найбільшу цінність для газопостачання міст становлять природні гази, що складаються, головним чином, з вуглеводів метанового ряду. Особливістю при родних газів є їхня висока теплотворна здатність, низький вміст баласту і для більшості родовищ - відсутність сірководню та інших шкідливих домішок.

Система газопостачання населених місць складається з газових родовищ, магістральних газопроводів високого тиску (ГЗ), компресорних станцій, міських газорозподільних станцій (ГРС), розподільних газопроводів середнього і високого тиску (Г2, Г3), районних газорегулюючих пунктів (РГРП), мікрорайонних газорегулюючих пунктів (ГРП), розвідних газопроводів низького тиску (Г1) і вводів споживачам (рис. 4.1).

ГРС - призначена для очищення газу від механічних домішок, зниження тиску й одоризації; розміщується за кордоном міста.

4.3 Види горючих газів

Гази як паливо застосовують для приготування їжі, в системах гарячого водоспоживання для підігріву води, в системах опалення будівель, в технологічних процесах промислових підприємств.

В якості палива використовують гази природних нафтових та газових родовищ, їх газоповітряні суміші, а також зріджені вуглеводні гази, які відповідають вимогам ГОСТ 5542-87 та ГОСТ 20448-80.

Газоподібне паливо є сумішшю горючих та негорючих компонентів.

До горючих газів належать вуглеводень, водень та окис вуглецю, а до негорючих – кисень, азот, вуглекислий газ, водяні пари, аміак та інші. В природних газах або в їх газоповітряних сумішах, які призначені для газопостачання населених пунктів, вміст шкідливих домішок не повинно перебільшувати значень, які надані в нормативних документах.

Штучні гази мають різкий запах, а природні гази зовсім без запаху, тому для виявлення втечі газу, його змішують з спеціальними речовинами, які надають запах.

Величина витрати газу на потреби споживачів цілком залежить від його теплоти згорання, чим вона менш, тим більше витрачається газу.

Природні гази добувають з газових або нафтових родовищах, а штучні – отримують при термічній переробки рідкого та твердого палива без доступу повітря. Для централізованого постачання населених пунктів та виробничих об'єктів застосовують природні гази. Якщо немає природних газів, то застосовують зріджені вуглеводні гази.

До зріджених вуглеводних газів належать такі вуглеводі, які в нормальних умовах знаходяться в газоподібному стані, а при невеликому підвищенні тиску переходять в рідкий стан. Температура запалювання зріджених бутану та пропану складає відповідно 510 та 490 °С. Зріджені газу у порівнянні з природними мають в 2-3 рази більшу теплоту згоряння та швидкість запалювання.

Для газопостачання житлових будівель, комунальних та промислових підприємств використовують природні, штучні та змішані газу.

Природні газу. В процесі біохімічного і термічного розкладання простих залишків тваринного і рослинного походження, похоронених в надрах пористих осадкових порід (піски, пісковики, галечнику), протягом багатьох тисячоліть утворювалися пальні, природні газу. Необхідною умовою цього з'явилася також наявність щільних, наприклад глинистих, порід, що підстиляють і покривають газові родовища. У багатьох випадках підшоною для них служать нафта і вода. Звичайно газові родовища діляться на три групи: сухі, газоконденсатні і попутні, або нафтові. У сухих родовищах газ знаходиться переважно у вигляді суміші метану з невеликими кількостями етану, пропану та бутану. У газоконденсатних містяться не тільки метан, але і значна кількість етану, пропану, бутану і інших важких вуглеводнів аж до бензинових і гасових фракцій. У попутних нафтових газу знаходяться легкі і важкі вуглеводні розчинені в нафті. Наближені склади природних газу приведені в табл. 4.1, а характеристики – в табл. 4.2, а вимоги, які висуваються до природних паливних газу для комунально-побутового призначення в табл. 4.3.

Таблиця 4.1 Склад природних газу

№	Родовище газу	Склад газу, % за об'ємом						
		СН ₄	С ₂ Н ₆	С ₃ Н ₆	С ₄ Н ₁₀	С ₅ Н ₁₂	СО ₂	Н ₂
1.	Шебелінське	93,3	4,0	0,6	0,4	0,3	0,1	1,3
2.	Опошнянське	88,9	5,74	0,67	0,24	0,20	3,98	0,28
3.	Зачепилівське	91,2	4,86	1,3	0,56	0,39	0,2	1,54
4.	Борівське	82,7	4,7	2,9	1,1	1,2	0,5	7,5
5.	Джанкійське	95,9	0,7	0,2	0,03	0,01	0,1	3,0
6.	Кегичивське	93,0	3,3	1,4	0,25	0,18	0,6	1,3

Таблиця 4.2 Характеристика складових природного газу

Газ	Молекулярна вага, М	Щільність за повітрям, d	Щільність газу, кг/м ³		$C_p, \frac{\text{кДж}}{\text{кг} \cdot \text{град}}$ 0 ⁰ С, 760 мм.рт.ст.	$C_v, \frac{\text{кДж}}{\text{кг} \cdot \text{град}}$ 0 ⁰ С, 760 мм.рт.ст.	$Q_H^P, \frac{\text{кДж}}{\text{м}^3}$ 0 ⁰ С, 760 мм.рт.ст.	$L_H/L_n, \%$ в суміші з повітрям 0 ⁰ С, 760 мм.рт.ст.	Температура спалахування 20 ⁰ С, 760 мм.рт.ст.
			0 ⁰ С, 760 мм.рт.ст.	20 ⁰ С, 760 мм.рт.ст.					
1	2	3	4	5	6	7	8	9	10
CH ₄	16,04	0,555	9,71	0,66	2,16	1,64	35825	5/15	650
C ₂ H ₆	30,07	1,049	1,35	1,26	1,64	1,37	63797	3,2/12,5	510
C ₃ H ₈	44,10	1,562	2,01	1,87	1,55	1,36	91321	2,4/9,5	500
C ₄ H ₁₀	58,12	2,091	2,70	2,51	1,59	1,449	118736	1,8/8,4	475
C ₅ H ₁₂	72,15	2,674	3,45	3,22	1,59	1,46	146200	1,4/7,8	-
N ₂	28,02	0,967	1,25	1,16	1,02	0,72	-	-	-
CO ₂	44,01	1,529	1,97	1,84	0,81	0,62	-	-	-

Таблиця 4.3 Вимоги, які висуваються до природних паливних газів для комунально-побутового призначення

Показники	Норма
Число Воббе, МДж/м ³	39400-52000
Об'ємна доля кисню, %, не більш	1,0
Інтенсивність запаху газу при об'ємній долі 1% в повітрі, бал, не більше	3

Згідно Гост 5542-87 горючі властивості природних газів характеризуються числом Воббе, яке є відношенням теплоти згорання (нижчої або вищої) до кореня квадратному з відносної (по повітрю) щільності газу.

$$W_0 = \frac{Q_H}{\sqrt{d}} \quad (4.1)$$

Оскільки межі коливання числа Воббе вельми широкі, ГОСТ 554287 вимагає встановлювати для кожної газорозподільної системи (за погодженням між постачальником газу і споживачем) номінальне значення числа Воббе з відхиленням від нього не більше $\pm 5\%$. Пояснюється це тим, що природні гази, особливо нафтових родовищ, містять не тільки легкі і важкі вуглеводні, але і інертні гази, недооблік концентрації яких може приводити до порушення стійкості полум'я горілок, зменшенню діапазону їх регулювання, зниженню повноти згорання газового палива і підвищенню змісту шкідливих компонентів в продуктах згорання.

Якщо природний газ порівняти з іншими видами палива, то його собівартість в три рази нижче собівартості торфу та мазуту, в 15-20 разів нижче собівартості вугілля підземної виробітки. Застосування газу в побуту та промисловості в порівнянні з твердим паливом в 4-5 разів ефективніше. Газ згорає без утворення диму, в якому багато продуктів неповного згорання твердого та рідкого палива, тому заміна газом інших видів палива сприяє очистці повітря населених пунктів.

Зріджені вуглеводневі гази. До зріджених вуглеводневих газів відносять такі, які за нормальних фізичних умов знаходяться в газоподібному стані, а при відносно невеликому підвищенні тиску (без зниження температури) переходять в рідке. Це дозволяє перевозити і зберігати зріджені вуглеводні як рідини, а газоподібні регулювати і спалювати як природні гази. Основні газоподібні вуглеводи, що входять до складу зріджених газів, характеризуються високою теплою згорання, низькими межами займистості, високою щільністю (що значно перевершує щільність повітря), високим об'ємним коефіцієнтом розширення рідини (значно більшим, ніж у бензину і гасу), що обумовлює необхідність заповнювати балони і резервуари не більше ніж на 85-90% їх геометричного об'

ему, значною пружністю насиченої пари, зростаючої із зростанням температури, і малої щільністю рідини щодо води.

Хімічний склад зріджених вуглеводневих газів різний і залежить від джерел їх отримання. Зріджені гази з попутних нафтових і газоконденсатних родовищ складаються з граничних (насичених) вуглеводнів – алканів. Основними компонентами цих вуглеводнів є пропан і бутан. Неприпустимо наявність в зрідженому газі в значних кількостях як етану і особливо метану, оскільки це приводить до різкого збільшення пружності насиченої пари, так і пентана і його ізомерів, оскільки це спричиняє різке зниження пружності насиченої пари і підвищення точки роси. Зріджені гази, що одержуються на підприємствах в процесі переробки нафти, окрім алканов містять неграничні (ненасичені) вуглеводні - алкани). Основними компонентами цих газів крім пропану і бутану є пропилен і бутилен. Наявність в зрідженому газі в значних кількостях етилену неприпустимо, оскільки веде до підвищення пружності насиченої пари. Властивості зріджених газів для побутових цілей регламентує ГОСТ 2044880* «Гази вуглеводні зріджені паливні для комунально-побутового споживання», що передбачає постачання наступних марок цих газів і області їх застосування (табл. 2.4): СПБТЗ суміш пропану і бутану технічна зимова (не більше 20% Бутану); СПБТЛ суміш пропану і бутану літня (не більше 60% Бутану); БТ бутан технічний (не менше 60% бутану).

Штучні гази. Ці гази ділять на дві групи. До першої відносять гази високотемпературної (близько 1000 °С). перегонки, що одержуються при нагріванні твердого палива без доступу повітря: коксохімічні, коксогазові, газосланцеві. Виробництво горючих газів за цим способом засноване на пірогенетичному розкладанні жирного кам'яного вугілля і сланців під впливом температури. До другої групи відносять гази безостаточної газифікація, що одержується в результаті нагрівання твердого палива в струмі повітря, кисню і їх сумішей з водяною парою: доменні, генераторні, підземної газифікації.

4.4 Вимоги до газів, які застосовуються в комунальному господарстві

Газ не повинен мати великої кількості шкідливих домішок. У відповідності з вимогами нормативних документів на 100м³ газу домішок не більш: 2 г. аміаку, 5 гр. ціаністих з'єднань, 10 гр. нафталіну, смоли, пилу та інших речовин. У комунальному господарстві на побутові потреби жилих та громадських будівель, навчальних закладів, комунальних підприємств використовують газ низького тиску. Якщо подається штучний газ, то тиск в газопровідних трубах не повинен перебільшувати 2*10⁻³ МПа, якщо природний – не більш 3*10⁻³ МПа, якщо зріджений – не більш 4*10⁻³ МПа. Якщо в газопровідній мережі тиск не відповідає встановленим вимогам, то застосовують регулятори тиску – пристрої, які зменшують тиск та підтримують його постійним в встановлених необхідних межах. Після регуляторів тиску встановлюють запобіжні пристрої –

запірні клапани, які не дозволяють підвищити тиск у випадку несправності регуляторів.

Однією з найважливіших вимог до газу, який застосовується в комунальному господарстві, є наявність запаху для своєчасного його виявлення та попередження отруєння та вибуху. Обов'язково виконують одоризацію, тобто додають до газу одоранти в такої кількості, щоб при мінімальній концентрації газу в повітрі відчувався різкий запах. Якщо горючі гази змішані з повітрям та нагріти, то вони можуть вибухати та займатися полум'ям.

4.5 Норми витрат газу

Визначення витрат газу на господарсько-побутові і комунальні потреби житлових і громадських будівель, підприємств громадського харчування і об'єктів комунально-побутового призначення (лазні, пральні, хлібопекарні і ін.) слід виконувати по укрупнених нормах витрати теплоти, одержаних з практики. Наближені норми для найбільш поширених теплових процесів приведені табл. 3.1.

Норми витрати газу на газопостачання шкіл, вузів, технікумів і інших спеціальних учбових закладів (для лабораторних потреб) слід визначати по теплових навантаженнях q_1 згідно табл. 2.13. Для споживачів, не перерахованих у вищенаведених таблицях, норми витрати газу визначають виходячи з норм витрати інших видів палива або за даними фізичної (фактичного) витрати використуваного палива з урахуванням зміни КПД при переході на газове паливо. Згідно пунктам 3.4 і 3.5 СНіП 2.04.0887 річні витрати газу на потреби підприємств торгівлі, побутового обслуговування невиробничого характеру і т.п. (ательє, майстерні, перукарні, магазини і ін.) слід приймати до 5% від сумарної витрати теплоти на житлові дома, приведеного в табл. 2.8, а річні витрати газу на технологічні та інші потреби промислових і сільськогосподарських підприємств слід визначати за даними паливоспоживання (з урахуванням зміни КПД устаткування і приладів при переході на газове паливо) цих підприємств з перспективою їх розвитку або на основі технологічних норм витрати теплоти. Розрахункова річна витрата газу на виробничі потреби сільських населених пунктів необхідно приймати по табл. 2.14.

Приведені середні норми витрати теплоти дозволяють визначити потреби в газі за рік і розробити планові і проектні завдання по газопостачанню міст і населених пунктів. Вказані норми неприйнятні для виявлення потреби в газі конкретних об'єктів і розробці для них проектної документації. Для вказаних цілей необхідно вивчити установки, переобладнані для спалювання газу, і визначити для них розрахунковим або досвідченим шляхом індивідуальні норми. Для спеціальних газових приладів норми витрати газу (теплові навантаження) регламентуються ГОСтами, паспортною характеристикою, а також даними налагоджувальних робіт. Максимальні годинні витрати газу на опалювання, вентиляцію і гаряче водопостачання для всіх категорій споживачів визначають відповідно до вказівок СНіП 2.04.01-85, СНіП 2.04.05-85 і СНіП 2.04.07-86.

4.6 Режими споживання та розрахункові годинні витрати газу

Споживачами горючих газів в містах є житлові будинки, підприємства громадського харчування, установи охорони здоров'я і дитячі, учбові заклади. деякі цехи промислових підприємств із специфічними тепловими процесами і ін. Споживання газу відбувається нерівномірно, причому кожній категорії властиві характерні сезонні, тижневі і добові нерівномірності споживання.

Найбільша добова нерівномірність властива побутовим і іншим споживачам, що використовують газ для приготування їжі і гарячої води, найменша - промисловим підприємствам з безперервними технологічними процесами. Практика показує, що коливання у витраті газу побутовими споживачами мають певну закономірність: у денні і вечірні години витрата газу найбільша, а в нічні знижується до мінімуму, доходючи при малому числі споживачів майже до нуля. При цьому протягом доби спостерігаються годинник посиленого споживання газу, відповідні часу приготування їжі і прийому ванн. Споживання газу нерівномірно і по днях тиждень при порівняно рівномірному від понеділка до п'ятниці у суботу воно збільшується. Значне підвищення витрати газу спостерігається також в передсвяткові дні, зокрема 31 грудня, коли споживання газу перевищує річну середньодобову витрату в 1,6 - 1,65 разу. Сезонна нерівномірність споживання газу викликана додатковою витратою на опалювання в зимовий час і деяким зменшенням його влітку.

Режими витрати газу різними категоріями споживачів вивчені недостатньо і залежать від безлічі чинників і місцевих умов, невіддатливих точному обліку і узагальненню. З цих причин кількісні характеристики режимів витрати газу, що приводяться нижче, складені на підставі досліджень проектних, наукових і експлуатаційних організацій, можуть і повинні уточнюватися залежно від місцевих умов.

Розрахункові годинні витрати газу служать початковими даними для визначення діаметрів газопроводів, для вибору розмірів і типів газової арматури, апаратури і устаткування. Нерівномірність споживання газу обумовлюється нерівномірними режимами роботи кожного встановленого приладу або установки і неспівпаданням годин роботи як однотипних, так і різних за призначенням приладів.

Розрахункова годинна витрата газу $Q_{год}$, м³/год, при 0°С та напорі 101,3 кПа на господарсько-побутові і комунальні потреби визначають як частку річної витрати за формулою:

$$Q_{год} = k_m \cdot Q_{річ} \quad (4.2)$$

де k_m - коефіцієнт годинного максимуму витрати газу (коефіцієнт переходу від річної витрати до максимальної годинної);

$Q_{год}$ - годинна витрата газу, м³/год.

Коефіцієнт годинного максимуму витрати приймають диференційно для кожного району газопостачання, мережі якого є самостійною системою, не пов'язаною з системами інших районів.

Контрольні питання

1. Охарактеризуйте газотранспортну систему України
2. Основні складові газових мереж
3. Види горючих газів, що використовуються в газопостачанні
4. Вимоги до газів, які застосовуються в комунальному господарстві
5. Норми витрат газу.
6. Режими споживання газу. Розрахункові витрати газу

ЛЕКЦІЯ 5 РОЗПОДІЛЬЧІ СИСТЕМИ ГАЗОПОСТАЧАННЯ

5.1 Класифікація газопроводів та типи систем розподілу газу

Газопроводи, що входять в систему газопостачання, класифікуються за наступними показниками:

- **за призначенням в системі газопостачання** - розподільні газопроводи-введення, ввідні, продувочні, скидні, імпульсні, міжселищні;

Розподільні газопроводи низького тиску служать для подачі газу житловим і громадським будівлям, а також комунально-побутовим і промисловим споживачам з малою витратою газу. Підключення до цих газопроводів споживачів з великою витратою газу допустимо тільки за умови забезпечення нормального режиму роботи побутових газових приладів. Розподільні газопроводи середнього тиску забезпечують подачу газу в аналогічні газопроводи низького тиску і підключеним ним (за умови установки місцевих ГРП) промисловим і комунально-побутовим підприємствам. Розподільні газопроводи високого тиску служать для подачі газу в газопроводи середнього тиску, а також для живлення крупних промислових підприємств, що потребують газу високого тиску. В окремих випадках і з дозволу місцевого органу госпромомнадзора до цих газопроводів можуть підключатися підприємства, що не працюють на газі високого тиску, але що мають велику витрату газу (наприклад, ТЕЦ), або ті, для яких ці газопроводи (з погляду територіального розташування) є єдиними або найбільш близькими по відстані. Подача газу від розподільних газопроводів середнього і високого тиску в газопроводи інших категорій тиску, а також на промислові і комунально-побутові підприємства, в житлові і громадські будівлі здійснюється тільки через ГРП. Промисловим і комунально-побутовим споживачам газ з розподільних газопроводів подають через газопроводи - введення. Як правило, переважна більшість промислових і комунально-побутових підприємств підключаються до газопроводів середнього тиску.

- **по місцезнаходженню щодо планування населених пунктів** - зовнішні (вуличні, внутрішньоквартальні, дворові, міжцехові) і внутрішні (усередині будівель і приміщень);

- **по місцезнаходженню щодо поверхні землі** - підземні (підводні), надземні (надводні), наземні;

- **за матеріалом труб** - металеві (сталеві, мідні і ін.) і неметалеві (поліетиленові і ін.)

Газопроводи систем газопостачання згідно ДБН В.2.5-20-2001 залежно від тиску газу, що транспортується, класифікуються таким чином:

- газопроводи високого тиску I категорії (при робочому тиску газу понад 0,6 до 1,2 МПа включно для природного газу і газоповітряних сумішей і до 1,6 МПа для СУГ);

- газопроводи високого тиску II категорії (при робочому тиску газу понад 0,3 до 0,6 МПа);

- газопроводи середнього тиску (при робочому тиску газу понад 500 даПа до 0,3 МПа);

- газопроводи низького тиску (при робочому тиску газу до 500 даПа включно.

Тиск газу перед побутовими газовими приладами слід приймати відповідно до паспортних даних приладів, але не більше 300 даПа).

У міську систему розподілу газу входять наступні споруди:

міські розподільчі газопроводи різного тиску і призначення,

газорозподільні станції (ГРС),

газорегуляторні пункти (ГРП),

пристрої зв'язку і телемеханізації і підсобні споруди, що служать для нормальної експлуатації системи.

Основними вимогами, яким повинні задовольняти всі системи розподілу газу, є надійність і безперебійність газопостачання, безпека, простота і зручність експлуатації, можливість почергового будівництва і введення в експлуатацію, максимальна однотипність споруд і монтажних вузлів, мінімальні матеріальні, капітальні вкладення і експлуатаційні витрати. Залежно від числа ступенів перепаду тиску газу в газопроводах системи газопостачання міст і населених пунктів діляться на одно-, двух-, трьох- і багатоступінчасті:

1) одноступінчата (рис. 5.1) - система газопостачання, при якій розподіл і подача газу споживачам здійснюються по газопроводах тільки одного тиску, як правило, низького. Вона може бути рекомендована для населених пунктів і невеликих міст, що приєднуються до магістральних газопроводів, а також для селищ при автономному газопостачанні, коли як джерело газу виступають місцеві газовий, коксогазовий або нафтопереробний заводи, станції змішення пари зріджених вуглеводневих газів (ЗВГ) з повітрям, або газогенераторних установки, біогазів.



Рис.5.1 - Схема одноступінчатої системи розподілу газу:

1 - магістральний трубопровід, 2 - ГРС, 3 - кільцеві газопроводи, 4 - відгалуження до споживачів, 5 - тупикові газопроводи.

При останньому рішенні в схему (рис. 5.1) замість магістрального газопроводу і ГРС включені завод, станція змішення пари ЗВГ з повітрям і газогенераторна установка;

2) двоступінчата система (рис. 5.2) забезпечує розподіл і подачу газу споживачам по газопроводах двох категорій: середнього і низького або високого і низького тиску.

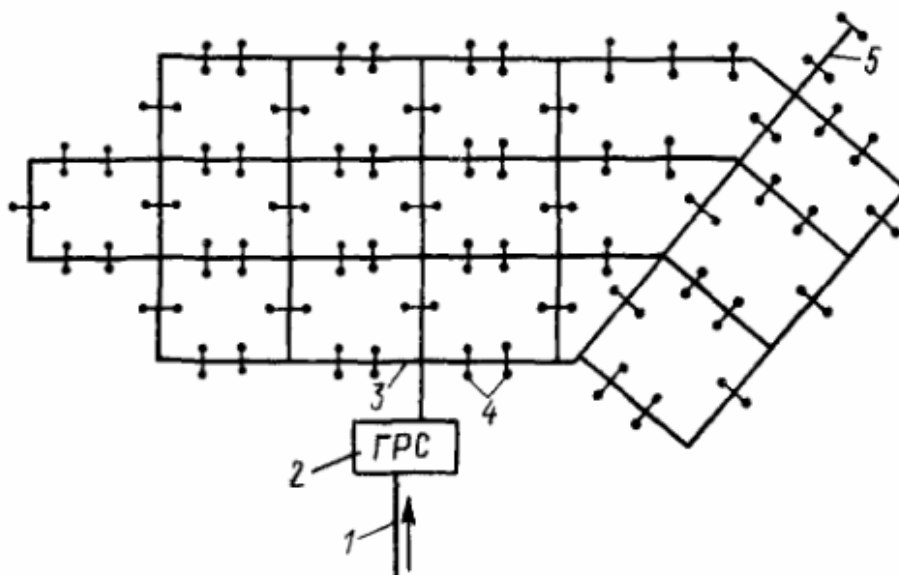

Рис 5.2 - Схема двоступінчатої системи розподілу газу:

1 - магістральний газопровід високого тиску, 2 - ГРС, 3 - крупні споживачі газу, 4 - міські ГРП, 5 - газопроводи високого і низького тиску, 6 - кільцеві газопроводи низького тиску, 7 - відгалуження до споживачів, 8 - 9 - тупикові газопроводи

Ця система може бути рекомендована для міст з великим числом споживачів, розміщених на значній території, та тих, що одержують газ від магістральних газопроводів;

3) триступінчата (рис. 5.3) - система газопостачання, де розподіл і подача газу споживачам здійснюються по газопроводах трьох категорій тиску: низького, середнього і високого. Ця система може бути рекомендована для великих міст.

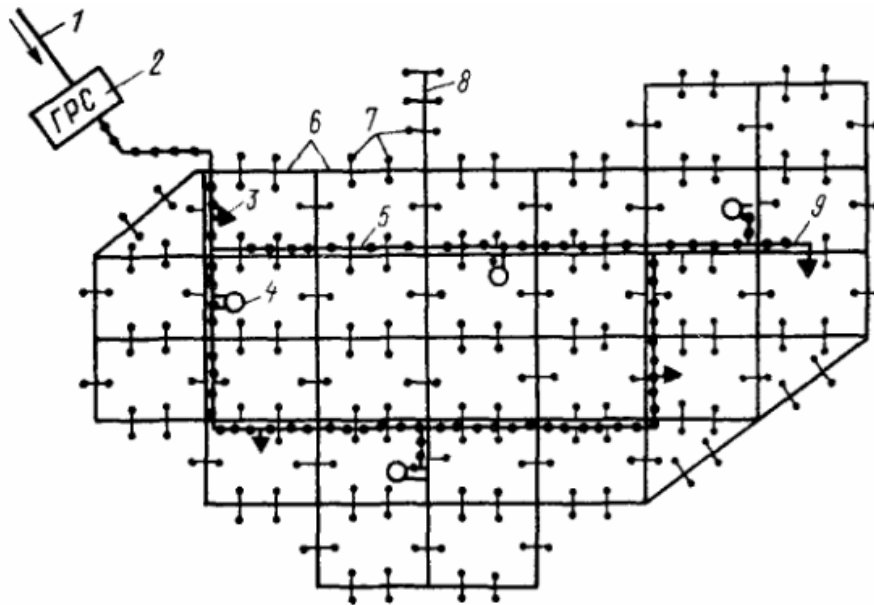
4) багатоступінчата система забезпечує розподіл газу по газопроводах чотирьох тисків: високого I категорії (до 1,2 МПа) і II категорії (до 0,6 МПа), середнього (до 0,3 МПа) і низького (до 500 даПа). Ця система може бути рекомендована для крупних міст з великим числом промислових споживачів високого і середнього тиску відгалуження до споживачів; у яких по характеру забудови і режиму споживання газу доцільно застосовувати не одну з вказаних вище систем, а одночасно декілька. Зв'язок між газопроводами різного тиску, що входять в систему газопостачання, повинен передбачатися тільки через ГРП або ГРУ.



Рис.5.3 – Схема трьохступеневої системи розподілення газу:

1 - магістральний газопровід, 2 - ГРС, 3 – газопроводи високого тиску (до 1,2 МПа), 4 – промислові підприємства, які за технологією потребують газ високого тиску, 5 - ГРП, що обмежують тиск газу в газопроводах середнього тиску, 6 - газопроводи середнього тиску, 7 – відгалуження до споживачів на газопроводах низького тиску, 8 - газопроводи низького тиску, 9 – великі споживачі, які приєднуються до газопроводів середнього тиску, 10 – міські ГРП, які живлять газопроводи низького тиску

Кожна з перерахованих вище систем газопостачання залежно від характеру планування і щільності забудови міста може бути кільцевою, тупиковою або змішаною, розгалуженою або комбінованою. Переважні кільцева і змішана системи газопостачання, оскільки вони забезпечують найбільш рівномірний режим тиску в усіх точках відбору газу з розподільних газопроводів, а також підвищують надійність газопостачання.

Системи газопостачання міст і селищ можуть також розрізнятися:

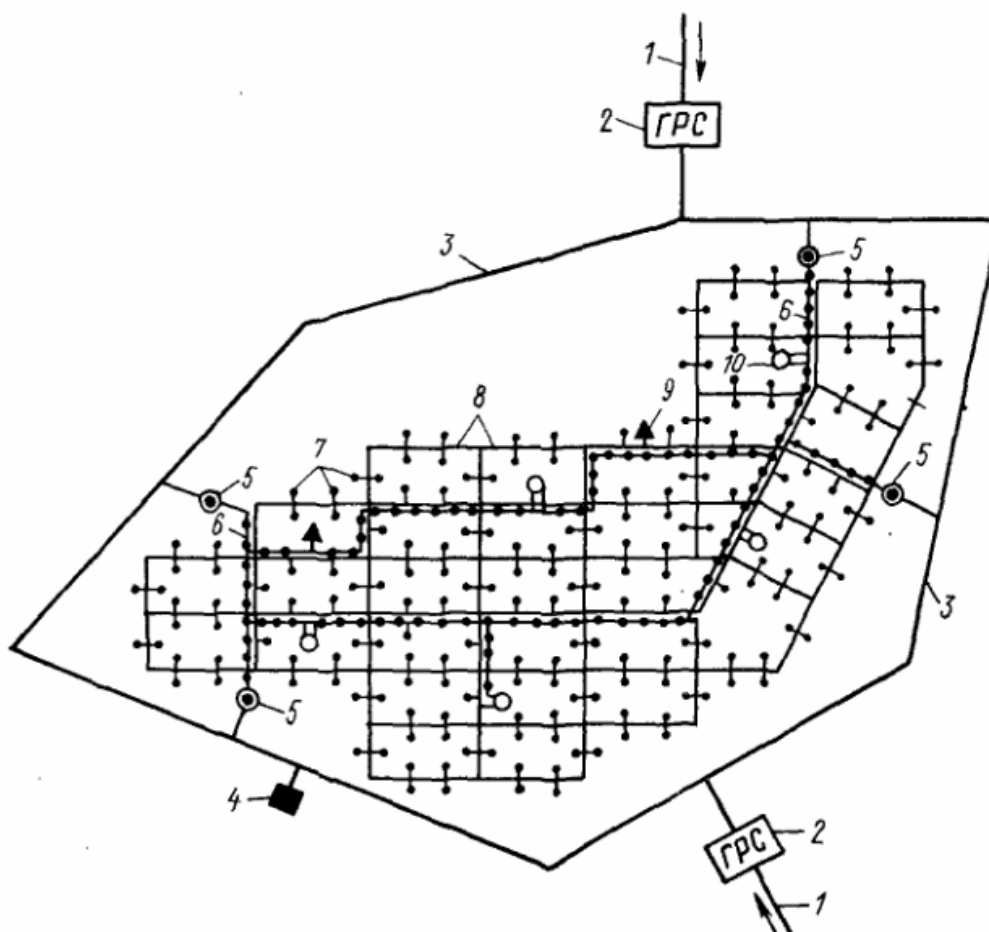
- принципами, закладеними в схемі розподільних газових мереж;
- характером «живлення» міської розподільної мережі від газопроводів, виконаних у вигляді променів півкільця або кільця, що оточує міста, через різне число ГРС;

- наявністю підземних сховищ або використанням як акумулюючих ємностей останніх ділянок магістральних газопроводів;

- типом устаткування і споруд на мережах, системами зв'язку і телемеханізації.

На вибір системи газопостачання міста робить вплив ряд чинників. Основні з них:

- характер джерела газу і властивості газу, ступінь його очищення, наявність в ньому волога;

- розміри міста, особливості його планування і забудови, щільність населення;

- число і характер промислових споживачів і електростанцій;

- наявність великих природних або штучних перешкод для прокладки газопроводів (річок, озер, залізничних вузлів і ін.).

При проектуванні системи газопостачання розробляють декілька варіантів і проводять їх техніко-економічне порівняння. Для будівництва приймається найвигідніший варіант.

Слід додати, що сумісне застосування декількох ступенів тиску газу в містах пояснюється наступними причинами:

- наявністю споживачів, яким потрібен газ різного тиску. Так, в житлові і громадські будівлі, підприємствам побутового обслуговування подають газ тільки низького тиску, а багатьом промисловим підприємствам - середнього або високого;

- значною протяжністю міських газопроводів, що несуть великі навантаження. В цьому випадку переважний газ середнього або високого тиску;

- невеликою шириною вулиць і проїздів в центральних районах міст із старою забудовою, де прокладка газопроводів високого тиску може виявитися нездійсненою. Крім того, при високій щільності населення (з умов безпеки і зручності експлуатації) прокладка газопроводів високого тиску небажана;

- проектуванням в центральній частині міст газопроводів меншого, ніж вирішується в даний час, тиску, а також тривалістю будівництва, розширення і реконструкції систем газопостачання великих міст.

Число ГРП, що живлять мережу низького тиску, визначають за допомогою техніко-економічного розрахунку. ГРП розташовують в центрах зон обслуговування, якомога ближче до точок перетину газопроводів. Зона дії одного ГРП не повинна перекриватися зоною дії іншого.

5.2 Схема міських систем газопостачання

Газові мережі можуть бути тупиковими, частіше кільцевими. Метод прокладки газових мереж - роздільний. Розподільні газові мережі прокладають по вулицях міста під тротуаром до ГРП.

Розвідні газові мережі низького тиску від ГРП можуть прокладатися у двох варіантах:

1-й варіант - газопроводи зі сталевих труб з посиленою ізоляцією прокладають в землі на відстані 2 м від фундаменту будинку. Ввід в будинок роблять у сходові клітки;

2-й варіант - газопроводи, пофарбовані олійною фарбою, прокладають в основному по дворових фасадах житлових будинків вище вікон 1-го поверху і між будинками в землі. Вводи в будинок улаштовують безпосередньо в кухні.

Якщо кухні знаходяться з боку вуличного фасаду, то ввід роблять у сходові клітки (рис. 5.4).



Рис.5.4 – Методи прокладання газових мереж:

1-й варіант - Г1 у землі; 2-й варіант - Г1 по фасадах будинків

При відсутності газової мережі для побутових цілей використовують деякі види паливних газів (наприклад пропан, бутан та їхні суміші) у рідкому вигляді. Зріджені гази повинні відповідати вимогам ДСТ – 20448-80 (вміст сірководню, наявність характерного запаху). Різкий запах дозволяє легко знайти газ у приміщенні й вжити термінових заходів для ліквідації його витoku.

Сучасні міські розподільчі системи являють собою складний комплекс споруд, що складається з наступних основних елементів:

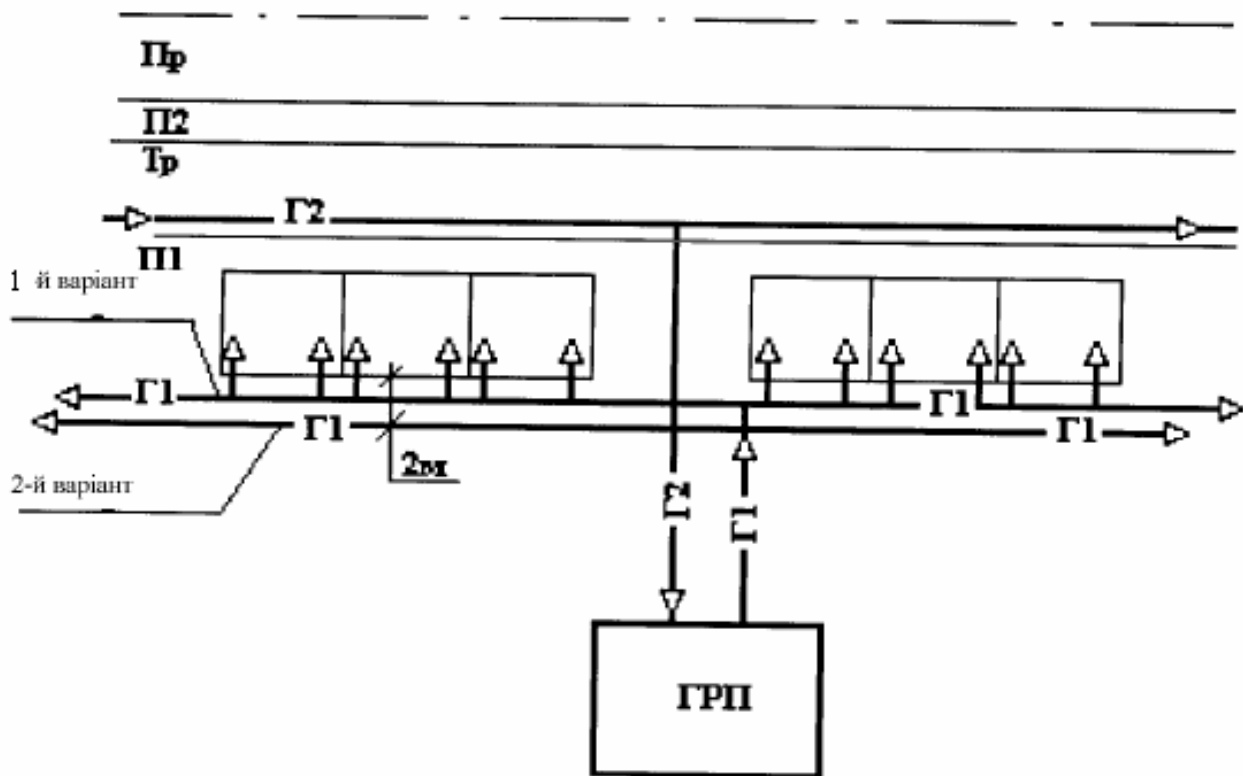
- газопроводів низького, середнього та високого тиску,
- газорозподільчих станцій,
- газорегуляторних пунктів і установок.

У зазначених станціях і установках тиск газу знижують до необхідної величини та автоматично підтримують постійним. Вони мають автоматичні запобіжні пристрої, які виключають можливість підвищення тиску газу в мережах поверх норми. Для керування та експлуатації цієї системи є спеціальна служба з відповідними засобами, що забезпечують можливість здійснювати безперебійне газопостачання.

На сьогодні майже всі міста газифіковані, тому основним завданням при проектуванні системи газопостачання міста є її реконструкція та розвиток, відповідно розвитку міста і його промисловості. При рішенні цього завдання наперед необхідно виявити нове газове навантаження на перспективу залежно від схеми реконструкції міської забудови, ухвалених рішень щодо їхнього тепlopостачання, гарячому водопостачанню та ступеню побутового обслуговування. Після розрахунку нових навантажень виявляються газопроводи, які зберігаються в новій мережі, проектується нова мережа та визначаються діаметри газопроводів. Тут слід зазначити, що з розвитком міста росте його система газопостачання та до неї пред'являються більше високі вимоги по надійності функціонування, тому мережі повинні бути запроектовані зі структурними та транспортними резервами, які необхідно перевірити розрахунком.

На вибір системи газопостачання міста впливає ряд факторів, основні з яких:

- розміри міста, особливості його планування та забудови,
- щільність населення;
- число та характер промислових споживачів і електростанцій;
- наявність великих природних або штучних перешкод для прокладки газопроводів (рік, озер, залізничних вузлів та ін.);
- перспективний план розвитку міста.

При проектуванні системи газопостачання розробляють ряд варіантів і роблять їхні техніко-економічні порівняння. Для будівництва застосовують найвигідніший варіант.

Для середніх і невеликих міст звичайно приймають двоступінчасту систему з газопроводами високого (до 0,6 МПа) і низького тиску. Якщо в центральній частині міста прокласти газопроводи високого тиску виявляється неможливим, застосовують тріступінчасту систему: високий (до 0,6 МПа), середній і низький тиск. У цьому випадку високий тиск заміняють середнім тільки частково: у центральній, найбільше щільно забудованій та населеній частині міста. Вибір того або іншого варіанта визначають техніко-економічним розрахунком.

Багатоступінчасті системи газопостачання з газопроводами тиском більше 0,6 МПа застосовують тільки у великих містах і обласних системах. Для великих і середніх міст мережі проектують кільцевими, а для дрібних міст система може бути тупиковою для мереж і високого і низького тиску. Діаметри розподільчих газопроводів звичайно змінюються в межах 50...400 мм.

Газорегуляторні пункти розташовують в окремих будівлях з опаленням і вентиляцією, їх зручно експлуатувати та проводити ремонтні роботи. Розроб-

лені газорегуляторні пункти, розташовані в спеціальних опалювальних шафах (ШРП), більш економічні, ніж стаціонарні ГРП старого типу. Але для ефективної експлуатації ШРП необхідна організація блокового ремонту зі швидкою заміною агрегату, що вийшов з ладу, при будь-яких, несприятливих атмосферних умовах. Але максимальне використання ШРП завжди дає економічний ефект при правильно організованій їхній експлуатації. Число ГРП визначають техніко-економічним розрахунком. Газорегуляторні пункти розташовують у центрах зон, які вони живлять.

Траси газопроводу проектують із урахуванням транспортування споживачам газу найкоротшим шляхом, тобто з умови мінімальної довжини мережі. Точки зустрічі потоків газу призначають на границі зон сусідніх ГРП. Мережі низького тиску складаються з кільцевих і тупикових газопроводів і абонентських відгалужень. Основні газопроводи проектують при розробці технічного проекту, а відгалуження - при робочому проектуванні. Щільність основних газопроводів приймають такою, щоб довжина абонентських відгалужень до вводів у будівлі була 50... 100 м.

У містах і селищах, що мають значну різницю геодезичних відміток, при розташуванні ГРП і трасуванні газопроводів необхідно враховувати гідростатичний тиск. Якщо газ легше повітря, ГРП і основні лінії розподільчих газопроводів варто прокладати по проїздах з найменшими геодезичними відмітками. Житлові та громадські будівлі, комунально-побутові споживачі, а також дрібні підприємства безпосередньо приєднують до розподільчих мереж. Тому на вводах газопроводів у будівлях встановлюють тільки пристрої, що відключають.

Залежно від характеру планування житлових масивів і щільності населення мережі низького тиску виконують із газопроводів, що прокладаються по проїздах і вулицям у вигляді суцільних кільцевих мереж, або з газопроводів, що прокладаються переважно всередині кварталів із закільцьованими тільки основними лініями. Перша схема характерна для районів міста зі старим плануванням, коли квартали мають суцільну забудову по периметру та складаються з окремих замкнутих володінь. У цьому випадку газопроводи прокладають по кожній вулиці, провулку та проїзду; перетинаючись між собою вони створюють кільця. Від вуличних газопроводів у кожне володіння йдуть вводи.

Друга схема використовується для міських районів з новим плануванням. Житлові будівлі розташовують рівномірно по всій площі мікрорайонів з дотриманням необхідних розривів, а окремі мікрорайони групують у житлові масиви. При такому плануванні газопроводи прокладають всередині мікрорайонів. У більшості випадків їх проектують тупиковими, розгалуженими. Закільцьовують тільки основні лінії так, щоб одержати єдину мережу з декількома точками живлення, кількість яких дорівнює кількості ГРП.

Для можливості відключення мереж низького тиску окремих мікрорайонів при виробництві ремонтних робіт на газопроводах встановлюють пристрої, що відключають. На газопроводах середнього та високого тиску пристрої, що відключають, встановлюють так, щоб можна було виключити з роботи окремі

ділянки. Пристрої, що відключають, встановлюють перед окремими житловими, громадськими та виробничими будівлями, зовнішніми газоспоживаючими установками та ГРП, на перетинаннях водних перешкод, залізничних і автомобільних магістралей. Кількість пристроїв, що відключають, повинна бути строго обґрунтованою і мінімально необхідною для можливості оперативного керування розподільчою системою при виконанні ремонтних робіт, реконструкціях, а також при необхідності аварійного відключення окремих газопроводів. Кожний пристрій, що відключає, характеризується певною ймовірністю відмови в роботі, що знижує надійність системи, але їхня наявність дозволяє в аварійних ситуаціях відключати менше споживачів, що підвищує надійність.

Переважну більшість промислових підприємств можна приєднувати до газопроводів як середнього, так і високого тиску, що виключає необхідність паралельної прокладки по вулицях і проїздах газопроводів високого та середнього тиску. Якщо в частині міста можлива прокладка газопроводів тільки середнього тиску або вона бажана через велике число шафових ГРП або комбінованих регуляторів тиску, установлюваних на стінах житлових і громадських будівель, тоді в цій частині проектують газопроводи середнього тиску, які з'єднують послідовно через головні ГРП (ГГРП) з мережею високого тиску, розташованою в іншій частині міста. Газопроводи високих тисків намагаються прокладати по окраїнних районах міста, де невелика щільність населення та менше число підземних споруджень. Багатоступінчасті системи є економічними системами, тому що основні потоки газу транспортують під високим тиском, що приводить до скорочення металозатрат у газові мережі. До мереж високого або середнього тиску приєднують великих споживачів. У житлових і громадських будівлях прокладають тільки газопроводи низького тиску.

Для підвищення надійності газопостачання мережі кільцюють. Насамперед варто кільцювати мережі високого та середнього тиску, тому що вони є головними міськими артеріями. У мережах низького тиску доцільно кільцювати тільки основні газопроводи, а другорядні виконувати тупиковими розгалуженими. Для надійного газопостачання в кільцевих мережах повинен бути забезпечений резерв тиску, а основні кільця бажано виконувати постійного діаметра. Мережі різних ступенів тиску з'єднують декількома ГРП, що забезпечує їхнє резервування. Мережі низького тиску живлять у декількох точках, а по низького ступеня тиску - об'єднують газопроводами: кільцевими або променевими, ділянки яких мають однакові діаметри (див. рис. 1, газопроводи а, б, з, d, e, f, g). Це резервує точки живлення з боку низького ступеня тиску: при вимиканні ГРП потоки газу від сусідніх ГРП будуть направлятися найкоротшим шляхом по цих газопроводах у зону дії відключеного ГРП. Таке рішення газової мережі забезпечує необхідну надійність і разом з тим є економічним, тому що прийнято кільцювання тільки магістральних ліній.

У сучасних системах газопостачання газопроводи низького тиску не являють собою єдину мережу, вони розділені на окремі райони та мікрорайони. Такий принцип проектування впливає з того, що газопроводами низького тис-

ку недоцільно перетинати впликі природні та штучні перешкоди (наприклад, ріки, яри, залізничні вузли, автостради та т.д.). При розподілі потоку газу по мережі низького тиску варто виділити головні магістральні лінії та по них направити основні транзитні витрати. Таке рішення є більше економічним, тому що в цьому випадку потік газу ділиться на мале число основних потоків, а не рівномірно розподіляється по всіх газопроводах. Оптимальному розподілу потоку газу по двох паралельних лініях відповідає випадок, коли весь потік іде тільки по одній короткій лінії.

Найбільша вартість буде в тому випадку, якщо потік буде розподілений рівномірно по обох паралельних лініях. Цей висновок справедливий і для декількох паралельних ліній. Крім того, виділення головних магістральних ліній із загальної мережі більше технологічно та зручно для експлуатації, тому що магістральні лінії становлять кільцевий кістяк системи та для підвищення надійності газопостачання за ними може бути встановлений строгий контроль.

Другорядні тупикові газопроводи мають місцевий характер, і перерви в газопостачанні при ремонтних роботах будуть торкати невелике коло споживачів, а сам ремонт можна зробити в досить короткий час.

Система газопостачання, показана на рис. 5.6, є надійною та гнучкою в експлуатації. У ній:

- витриманий принцип багатобічного живлення міських газових мереж,
- кільцювання основних ліній мереж,
- передбачено вирівнювання добового графіка,
- передбачено покриття нерівномірності споживання газу за допомогою споживачів-регуляторів і використання як аккумуляруючих ємностей, кінцевих ділянок магістральних газопроводів.

5.3 Влаштування зовнішніх газопроводів

На території міст і населених пунктів газопроводи прокладають у ґрунті. Для газопроводів промислових і комунальних підприємств доцільно передбачати надземну прокладку по стінах і дахам будівель, по колонах і естакадам. Допускається надземна прокладка внутріквартирних (дворових) газопроводів на опорах і на стінах будівель.

Підземні газопроводи. Газопроводи прокладають по міських проїздах. Рекомендується передбачати прокладку в технічній зоні або в смузі зелених насаджень. Газопроводи високого тиску варто прокладати в районах з малою щільністю забудови та по проїздах з малою насиченістю іншими підземними комунікаціями. Прокладка газопроводів по проїздах з удосконаленим дорожнім покриттям, а також паралельно шляхам електрифікованих залізниць на відстані менш 50 м не рекомендується. Відстані по горизонталі між підземними та іншими спорудами повинні бути не менш величин, зазначених у табл. 1. Відстані, зазначені в табл. 1, не поширюються на спільні прокладки газопроводів з іншими комунікаціями в одній траншеї.

Таблиця 5.1 – Мінімальні відстані по горизонталі в світу між підземними газопроводами і іншими спорудами та комунікаціями

Газопровід	Будівлі та споруди	Залізничні шляхи	Трамвайні шляхи	Водопровід	Каналізація	Теплова мережа	Силові кабелі до 35кВ	Телефонні кабелі бр-новані	Телефонні кабелі в каналізації	Дерева	Повітряні лінії електропередач		
											До 1 кВт	Понад 1 до 35 кВт	Понад 35 кВт
Низького тиску не більше 5 кПа	2	3,8	2,8	1	1	2	1	1	1	1,5	1	5	10
Середнього тиску 5 кПа – 0,3 МПа	4	4,8	2,8	1	1,5	2	1	1	1,5	1,5	1	5	10
Високого тиску 0,3 – 0,6 МПа	7	7,8	3,8	1,5	2	2	1	1	2	1,5	1	5	10
Високого тиску 0,6 – 1,2 МПа	10	10,8	3,8	2	5	4	2	1	3	1,5	1	5	10

На окремих ділянках траси газопроводу, а також при прокладці між будівлями або під арками відстані, наведені в табл. 1, можуть бути зменшені. Зменшення відстаней припустимо до 50% для газопроводів з тиском до 0,6 МПа за умови застосування для цих ділянок безшовних труб або електрозварних труб з 100%-ним контролем зварених швів неруйнующими методами або електрозварними трубами, прокладеними у футлярі. Розміри ділянок вибирають із умови їхнього виходу на 2 м з кожної сторони від будівель і споруд. Відстань від газопроводу до стінок колодязів і камер підземних споруд повинна бути не менш 0,3 м. Допускається прокладка декількох газопроводів в одній траншеї. Відстань між ними у світлі повинна бути прийнята достатньою для виробництва монтажу та ремонту трубопроводів.

При перетинанні газопроводами різних тисків підземних інженерних мереж відстань між ними по вертикалі у світлі повинна бути не менш 0,2 м, при перетинанні електричних мереж - відповідно до вказівок ПУЕ.

Арматура, що встановлюється на газопроводах, варто розташовувати не ближче 2 м від краю комунікацій і споруд, що вони перетинають.

При перетинанні газопроводами каналів тепломережі, колекторів, тунелів їх прокладають у футлярах, що виходять на 2 м з кожної сторони від зовнішніх стінок споруд, які перетинаються, при цьому повинен бути обов'язковий контроль всіх зварених стиків у межах перетинання та по 5 м у сторони від зовнішніх стінок неруйнующими методами. На одному кінці футляра повинна бути

контрольна трубка. Глибина закладення газопроводів повинна бути не менш 0,8 м до верху газопроводу або футляра. Газопроводи, що транспортують вологий газ, укладають нижче зони сезонного промерзання ґрунту з ухилом $\geq 0,002^\circ$ і установкою конденсатозбірників у найнижчих точках.

Надземні газопроводи. Надземну прокладку газопроводів роблять по зовнішніх негорючих покриттях будівель, окремим колонам і естакадам. По стінах житлових і громадських будівель, що газифікуються, припустима прокладка газопроводу з тиском не більше 0,3 МПа (крім транзитної прокладки). Газопроводи високого тиску до 0,6 МПа можна прокладати тільки по глухих стінах або над вікнами верхніх поверхів виробничих будівель. Газопроводи, прокладені по стінах будівель, не повинні порушувати архітектуру його фасаду. Висоту прокладки приймають такою, щоб газопроводи були доступні для огляду та ремонту та щоб була виключена можливість їхнього ушкодження. Мінімальні відстані від газопроводів, прокладених на опорах, до сусідніх будівель і споруд, лімітовані та змінюються від 1 до 40 м залежно від типу споруд та тиску газу.

При перетинанні надземних газопроводів з повітряними лініями електропередачі вони повинні проходити нижче ліній електропередачі. На газопроводі повинні бути передбачені огороження для захисту від падіння на нього електропроводу. Відстань між газопроводом і лініями електропередачі, а також розміри огороження приймають по ПУЕ. Можлива прокладка газопроводів на опорах і естакадах разом із трубопроводами іншого призначення за умови забезпечення вільного огляду та ремонту кожного із трубопроводів. Відстані між газопроводом і трубопроводами при їхній спільній прокладці та перетинанні приймають від 100 до 300 мм залежно від діаметра. Спільна прокладка газопроводів з електролініями повинна відповідати ПУЕ.

Газопроводи, що транспортують осушений газ, можна прокладати без ухилів. При транспортуванні вологого газу газопроводи варто прокладати з ухилом не менш $0,003^\circ$, а в нижчих точках передбачати пристрої для видалення конденсату (дренажні штуцера). Труби та арматуру варто теплоізулювати. Надземні газопроводи варто проектувати з урахуванням компенсації температурних подовжень по фактично можливих температурних умовах. Якщо подовжні деформації не можна компенсувати за рахунок вигинів газопроводу, передбачених схемою (за рахунок самокомпенсації), то варто встановлювати лінзові або П-Образні компенсатори. Сальникові компенсатори на газопроводах установлювати не можна.

Величину прольоту між опорами сталевих газопроводів, що транспортують осушений газ, визначають із умов міцності багатопрогової балкової системи з урахуванням навантаження від власної ваги, ваги газу, що транспортується, сніги або зледеніння труби, а також від впливу внутрішнього тиску, вітрового тиску, температури та ін. Для газопроводів, що транспортують вологий газ, величину прольоту між опорами визначають із умов прогину газопроводу, що повинен бути не більше $0,02D$. Методику розрахунку приймають таку ж, як і для магістральних газопроводів.

Переходи газопроводів через природні та штучні перешкоди. Переходи газопроводів через ріки, канали та інші водні перешкоди здійснюють підводними (дюкерами) і надводними (по мостах, естакадам і ін.) способами. Підводні переходи газопроводів при ширині водних перешкод при меженному обрії 75 м і більше виконують у дві нитки із пропускною здатністю кожної 0,75 розрахункової витрати газу. В одну нитку дюкер можна проектувати для закільцьованих газопроводів, якщо при його відключенні буде забезпечене постачання споживачів газом. При ширині водної перешкоди менш 75 м другу нитку прокладають при несприятливих умовах. Для тупикових газопроводів до промислових споживачів перехід можливо прокласти в одну нитку, якщо підприємства мають резервне паливо.

Відстань по горизонталі між дюкерами, надводними переходами та мостами залежно від характеру ріки, типу моста та розташування переходу вище або нижче моста повинне становити величину від 2 до 50 м. Відстань між осями паралельних газопроводів на підводних переходах варто приймати не менш 30 м. При перетинанні несудохідних рік, несхильних розмиву, а також при перетинанні водних перешкод у межах населеного пункту можливе укладання двох газопроводів в одну траншею, при цьому відстань між газопроводами у світлі повинне бути не менш 0,5 м.

Глибина закладення в ґрунт від верху забаластованого газопроводу на переходах через судноплавні ріки повинна бути не менш 1 м, а через інші - не менш 0,5 м, нижче прогнозованого дна. Підводні переходи варто виконувати з довгомірних труб і покривати досить посиленою ізоляцією. Товщину стінки приймають на 2 мм більше розрахункової, але не менш 5 мм. Для запобігання впливання газопровід, прокладений по дну ріки або водойми, навантажують залізобетонними вантажами (баластом). При відповідних умовах можна застосовувати чавунні вантажі. На обох берегах переходу споруджують колодязі, у яких розміщують засувки. Поблизу кожного переходу встановлюють постійні репери. Через водні перешкоди з нестійким руслом і берегами, з високими швидкостями (більше 2 м/с) руху води, через глибокі яри та балки доцільно здійснювати надземні переходи. Їх улаштовують у вигляді шпренгельних, аркових і висячих систем, а також у вигляді естакад.

Можливість прокладки газопроводів по залізничних і автомобільних мостах вирішується відповідно до вимог по проектуванню мостів і трубопроводів. Газопроводи, що підвішуються до мостів, повинні виконуватися зі сталевих безшовних або прямошовних труб, виготовлених електродуговим зварюванням, і мати пристрої, що компенсують. Розташування газопроводів повинне виключати можливість скупчення газу в конструкціях моста.

Газопровідні переходи через залізничні, трамвайні шляхи та автомобільні дороги (I, II і III категорій) бувають підземні та надземні. При підземних переходах газопроводи укладають у футляри, кінці яких виводять на певні відстані по СНиП, наприклад: від крайніх рейок залізничних колій не менш 10 м, від крайніх рейок трамвайних шляхів 2 м, від краю проїзної частини автомобільної

дороги 3,5 м. Діаметр футляра приймають не менш чим на 100 мм більше діаметра газопроводу. Газопровід у межах футляра повинен мати мінімальне число зварених стиків, бути покритий досить посиленою ізоляцією та покладений на діелектричні прокладки, що центрують. Всі зварені стики в межах футляра необхідно перевіряти фізичними методами контролю, кінці футляра ущільнювати, а на одному з них установлювати контрольну трубу, що виходить під захисний пристрій.

Глибина укладання газопроводу під магістральними залізничними коліями повинна бути не менш 1,5 м при провадженні робіт методом продавлювання, рахуючи від підошви шпали до верху футляра. Під трамвайними шляхами та залізничними вітками промислових підприємств, а також під автомобільними дорогами глибину укладання варто приймати не менш 1 м. Висоту надземного переходу визначають із урахуванням забезпечення вільного пересування транспорту та проходу людей. Так, у непроїзній частині території в місцях проходження людей висота прокладки повинна бути 2,2 м, а в місцях перетинання автомобільних доріг - 4,5 м, а при перетинанні трамвайних і залізничних колій - 5,6...7,1 м.

Установка пристроїв, що відключають. Пристрої, що відключають, на газопроводах встановлюють у наступних місцях:

1) на розподільних газопроводах низького тиску для відключення окремих мікрорайонів, кварталів, групи житлових будівель і на газопроводах середнього та високого тиску при відключенні окремих ділянок;

2) перед житловими, громадськими та виробничими будівлями, зовнішніми газоспоживаючими установками, на перетинанні водних перешкод, залізниць загальної мережі та автомобільних доріг I і II категорій і ГРП.

Пристрої, що відключають, допускається не встановлювати:

1) на виході із ГРП при системах газопостачання з одним ГРП;

2) перед ГРП підприємств, якщо пристрій, що відключає, є на відводі від розподільного газопроводу, знаходиться від ГРП на відстані не більше 100 м;

3) на перетинанні залізничних колій загальної мережі та автомобільних доріг I і II категорії при наявності пристрою, що відключає, на відстані від шляхів (доріг) не далі 1000 м, що забезпечує припинення подачі газу на ділянці переходу.

На зовнішніх газопроводах пристрої, що відключають, встановлюють у колодязях, наземних шафах або огорожах, а також на стінах будівель. На вводах газопроводу в житлових і громадських будівлях пристрій, що відключає, варто встановлювати на стіні ззовні будівлі.

На підземних газопроводах пристрої, що відключають, варто встановлювати в колодязях з лінзовими компенсаторами або косими фланцевими вставками. На газопроводах малого діаметра ($d_v=100$ мм) краще застосовувати гнуті або зварені П-Образні компенсатори. При сталевій арматурі, що приєднується до газопроводів на зварюванні, компенсатори не встановлюють. Ділянки закільцьованих розподільчих газопроводів, що проходять по території підприємств,

повинні мати пристрої, що відключають, поза їхньою територією. При тупиковому газопроводі достатня установка одного пристрою, що відключає, перед територією підприємства.

Контрольні запитання

1. Класифікація систем газопостачання за призначенням.
2. Класифікація систем газопостачання залежно від тиску газу, що транспортується (газопроводи високого, середнього та низького тиску).
3. Класифікація систем газопостачання за місцезнаходженням (щодо поверхні землі, щодо планування населених пунктів).
4. Охарактеризуйте основні типи систем розподілу газу (одно-, дво-, три- та багатоступінчасті).
5. Назвіть та охарактеризуйте основні елементи міських газових розподільчих мереж.
6. Схеми прокладання міських мереж низького тиску. Область використання цих схем.
7. Підземні газопроводи. Вимоги до їх прокладання.
8. Надземні газопроводи. Вимоги до їх прокладання.
9. Переходи газопроводів через природні та штучні перешкоди.
10. Вимоги до встановлення пристроїв, що відключають на мережах газопроводів.

ЛЕКЦІЯ 6 ПОПЕРЕДЖЕННЯ ВИНИКНЕННЯ НАДЗВИЧАЙНИХ СИТУАЦІЙ НА СИСТЕМАХ ГАЗОПОСТАЧАННЯ

6.1 Труби, арматура та обладнання газопроводів

Для будівництва газопроводів застосовують сталеві безшовні, зварні прямошовні і спіральні-шовні труби, мідні, поліетиленові.

Вибір траси та матеріалу труб (сталевих або поліетиленових) підземних газопроводів, що прокладаються по території населених пунктів та міжселищних газопроводів, слід здійснювати на підставі проробок з урахуванням корозійної агресивності ґрунтів, наявності блукаючих струмів згідно з вимогами ГОСТ 9.602 та вимогами, викладеними в розділі 13.

Глибину прокладки газопроводів слід приймати:

- для сталевих газопроводів не менше 0,8 м до верху газопроводів або футлярів. Допускається приймати глибину прокладки до 0,6 м в місцях, де виключається рух транспорту;

- для поліетиленових газопроводів не менше 1 м до верху газопроводів або футлярів. При прокладанні під проїзними частинами доріг та вуличних проїздів (у футлярах або без футлярів) глибину прокладки слід приймати не менше 1,2 м до верху газопроводів або футлярів.

При прокладанні по ораних та зрошувальних землях рекомендується глибину прокладки приймати не менше 1 м до верху газопроводів.

В місцях пересічення з підземними інженерними мережами на висоті 400-500 мм над поліетиленовими газопроводами повинна укладатися попереджувальна жовта полімерна стрічка шириною не менше 200 мм із незмивним написом «Газ».

Траси підземних газопроводів повинні бути відмічені табличками-показниками:

- в забудованій частині - на стінах будинків або орієнтирних стовпчиках у характерних точках (кути повороту трас, установка арматури, зміни діаметрів тощо);
- в незабудованій частині - на орієнтирних стовпчиках.

При прокладці газопроводів між населеними пунктами орієнтирні стовпчики повинні встановлюватися з інтервалами між ними не більш 500 м на прямих ділянках газопроводів, а також у характерних точках трас (повороти, відгалуження тощо).

На сталевих газопроводах між населеними пунктами допускається використовувати як орієнтирні стовпчики контрольно-вимірювальні пункти (далі КВП) та контрольні трубки (далі КТ).

Орієнтирні стовпчики на поліетиленових газопроводах повинні встановлюватися на відстані 1 м від осі газопроводів, справа по ходу газу.

Сталеві труби виготовляють зі сталей, що добре зварюються, що містять не більше 0,25% вуглецю, не більше 0,56% сірки і не більше 0,046% фосфору. Для систем газопостачання слід застосовувати труби, виготовлені, як правило, з ву-

глецевої сталі звичайної якості по ГОСТ 380—71* і якісної сталі по ГОСТ 1050-74*. Залежно від розрахункових значень зовнішніх температур, способу прокладки (надземна, наземна, підземна), діаметру трубопроводу і його призначення нормативи встановлюють норми на матеріали, які можливо застосовувати для виготовлення труб і на способи їх. Зварні шви сталевих труб повинні бути рівні за міцністю основному металу труби. Труби піддають гідравлічним випробуванням на заводах-виготівниках.

Мінімальний умовний діаметр для розподільних газопроводів приймають звичайно рівним 50 мм, а для відгалужень до споживачів — 25 мм. Товщина стінки труби для підземних газопроводів повинна бути не менше 3 мм, а для надземних — не менше 2 мм. Товщина стінок труб для підводних переходів повинна бути на 2 мм більше розрахункової, але не менше 5 мм. Для їх будівництва слід використовувати довгомірні зварні труби. З'єднання труб здійснюють зварюванням. Якість зварних стиків контролюють. На зовнішніх газопроводах фланцеві з'єднання встановлюють для приєднання засувки, кранів і іншої арматури. Для ущільнення застосовують паронит, гуму і інші матеріали відповідно до СНіП. Різьбові з'єднання допустимі при установці кранів, пробок і муфт на гідрозасавах і збірниках конденсату, на надземних введеннях газопроводів низького тиску в місцях установки відключаючих пристроїв і для приєднання контрольно-вимірювальних приладів.

Для газопостачання селищ і сільських населених пунктів використовують поліетиленові газопроводи з тиском газу до 0,3 МПа (ДСТУ Б.В.2.7-73-98). Тиск газу в міжселищних газопроводах може бути до 0,6 МПа. Труби допускається прокладати тільки під землею на глибині не менше 1 м до верху труби.

Не допускається застосовувати поліетиленові труби:

- для транспортування газів, що містять ароматичні і хлоровані вуглеводні, а також парові і рідкі фази ЗВГ;
- для наземних та надземних газопроводів;
- в тунелях та колекторах;
- на підроблюваних територіях.

Для підземної прокладки газопроводів застосовують поліетиленові труби з маркуванням «газ», виготовлені відповідно до діючих технічних умов. Труби з'єднують зварюванням. Відгалуження до пластмасових газопроводів приєднують за допомогою стандартних фасонних частин, а також врізанням в сталеві вставки, які повинні бути не більше 1 м. Арматуру і конденсатосборники приєднують також сталевими вставками. Переходи газопроводів під залізничними і трамвайними коліями, автомобільними дорогами, а також при перетині складних перешкод здійснюють із сталевих труб.

Основною перевагою пластмасових труб є їх висока корозійна стійкість, мала маса, легка обробка труб і менше, ніж у сталевих, гідравлічний опір (приблизно на 20%). Разом з тим пластмасові труби володіють меншою механічною міцністю, чим сталеві (межа міцності при розтягуванні для поліетиленових

труб 10...40 МПа), меншої температуростійкістю і старінням (тобто погіршенням фізико-механічних характеристик з часом). Температурна межа застосовності поліетиленових труб складає -40°C .

Як запірні пристрої на газопроводах застосовують крани і засувки. Вентилі із-за великих втрат тиску знайшли обмежене застосування тільки для газопроводів невеликих діаметрів при високому тиску газу, коли гідравлічний опір запірного пристрою не має суттєвого значення. Для газопроводів низького тиску як відключаючі пристрої знаходять застосування гідравлічні затвори.

Крани забезпечують більшу герметичність відключення, чим засувки. Вони є надійними і швидкодіючими пристроями.

Разом з тим за допомогою кранів важко забезпечити плавне регулювання потоку газу. Засувки мають перевагу в плавному регулюванні подачі газу, але недостатньо герметичні. Негерметичність засувок пояснюється тим, що потік газу постійно омиває поверхні і викликає їх ерозію, утворюючи різного роду нерівності. Крім того в нижній частині корпусу засувки, під затвором, можуть скуплюватися різні тверді частинки, пил і бруд і перешкоджати їй щільному закриттю. Враховуючи викладене, застосування як відключаючих пристроїв кранів є переважним.

Крани виготовляють з бронзи, латуні і чавуну. Бронзові і латунні крани встановлюють в тих місцях, де в процесі експлуатації ними доводиться часто користуватися, чавунні і комбіновані крани — де ними користуються рідко. Сальникові крани застосовують на промислових газопроводах.

6.2 Захист газопроводів від корозії

Залежно від складу газу, матеріалу трубопроводу, умов прокладки і фізико-механічних властивостей ґрунту газопроводи схильні в тому або іншому ступені внутрішньої і зовнішньої корозії. Корозія внутрішніх поверхонь труб в основному залежить від властивостей газу. Вона обумовлена підвищеним вмістом в газі кисню, вологи, сірководня і інших агресивних сполук. Боротьба з внутрішньою корозією зводиться до видалення з газу агресивних сполук, тобто до доброго його очищення. Значно великі труднощі представляє боротьба з корозією зовнішніх поверхонь труб, укладених в ґрунт, тобто з ґрунтовою корозією.

Ґрунтову корозію за своєю природою розділяють на хімічну, електрохімічну і електричну (корозію блукаючими струмами).

Хімічна корозія виникає від дії на метал різних газів і рідких неелектролітів. Вона не супроводжується перетворенням хімічної енергії в електричну. При дії на метал хімічних сполук на його поверхні утворюється плівка, що складається з продуктів корозії. Якщо плівка, що утворюється, не розчиняється, має достатню щільність і еластичність, а також добре зчеплена з металом, то корозія сповільнюватиметься і при певній товщині плівки може припинитися. Хімічна корозія є суцільною корозією, при якій товщина стінки труби зменшується

рівномірно. Такий процес є менш небезпечним з погляду крізного пошкодження труб. Корозія металу в ґрунті має переважно електрохімічну природу.

Електрохімічна корозія є результатом взаємодії металу, який виконує роль електродів, з агресивними розчинами ґрунту, що виконують роль електроліту. Процес електрохімічної корозії схематично показано на рис.6.1.



Рис. 6.1 Процес електрохімічної корозії

Метал, володіючи певною пружністю розчинення, при зіткненні з ґрунтом посиляє в нього свої позитивно заряджені іони. Електрони залишаються в металі, і він набуває негативного потенціалу, а ґрунт (електроліт) заряджає позитивно, оскільки в ньому накопичуються позитивні іони. Через фізико-хімічну неоднорідність металу і ґрунту поблизу ділянок, де протікає процес розчинення металу (тобто що володіють більшою пружністю розчинення), розташовуються ділянки, розчинення, що характеризуються меншою пружністю. Перші стають анодними зонами, а другі — катодними. Катодна ділянка газопроводу набуває позитивного потенціалу по відношенню до анода. Електрони перетікають від анода до катода по металу трубопроводу. У ґрунті відбувається переміщення іонів: катіонів (заряджених позитивно) — до катода, аніонів (заряджених негативно) — до анода.

Електрохімічна неоднорідність розташованих поряд ділянок газопроводу викликає різницю їх електродних потенціалів. Нормальним електродним потенціалом називають різницю потенціалів, яка виникає між металом, зануреним в нормальний розчин (при концентрації 1 г-екв на 1 л) солі цього металу, і потенціалом нормального водневого електроду, умовно прийнятим рівним нулю. Всі метали можна розташувати в електрохімічний ряд напружень за збільшенням їх нормальних електродних потенціалів (у вольтах):

Ділянки металу, що мають більш негативні електродні потенціали, стають анодами.

Метал піддається корозії в анодних зонах і ділянках, оскільки в них іони металу виходять в ґрунт

Електрохімічна корозія має характер місцевої корозії, тобто такий, коли на газопроводах виникають місцеві виразки і каверни великої глибини, які можуть, розвиваючись, перетворитися на кризні отвори в стінці труби. Місцева корозія значно небезпечніша за суцільну корозію.

Електрохімічна корозія виникає також при дії на газопровід електричного струму, який рухається в ґрунті. У ґрунт струми потрапляють внаслідок витоків з рейок електрифікованого транспорту — їх називають блукаючими.

Корозію, що виникає під дією блукаючих струмів, називають **електричною** на відміну від електрохімічної — гальванокорозії.

Блукаючі струми, стікаючи з рейок в ґрунті, рухаються у напрямку до негативного полюса тягової підстанції. У місцях, де пошкоджена ізоляція, вони потрапляють на газопровід. Електрична корозія блукаючими струмами у багато разів небезпечніша за електрохімічну корозію. У міських умовах це найбільш поширений вид корозії.

Корозійна активність ґрунту залежить від структури, вологості, повітропроникності, наявності солей і кислот, а також від електропровідності. Сухі ґрунти менш активно впливають на метал, чим вологі. Із збільшенням вологості ґрунту спочатку збільшується і його корозійна активність. Найбільшу активність має ґрунт при вологості 11... 13 %. Збільшення вологості понад 20...24 % призводить до зниження інтенсивності корозії.

Міські ґрунти, засмічені стічними водами, що мають різнорідну структуру і включення різних предметів, є корозійно-активними. Заболочені ділянки, торф'янисті вологі ґрунти, ділянки ґрунту, що знаходилися під відвалами шлаків, засолені ґрунти також є корозійно-активними. Чисті піски менш небезпечні в корозійному відношенні.

При дослідженні ґрунту врахувати всі вказані чинники вельми складно, тому вибирають таку характеристику, яка в основному відображала б основні чинники. Найбільш важливою властивістю ґрунту, що піддається швидкому і відносно точному визначенню, є його питомий електричний опір, який і розглядають як основну характеристику його корозійної активності. Електричний опір є функцією ряду інших характеристик ґрунту: складу, концентрації розчинених речовин, вологості і ін

Існуючі методи захисту газопроводів від корозії можна розділити на дві групи: пасивні і активні. Пасивні методи, захисту полягають в ізоляції газопроводу. До ізоляційних матеріалів, використовуваних для захисту газопроводів, пред'являють низку вимог, основні з яких наступні: монолітність покриття, водонепроникність, добре прилипання до металу, хімічна стійкість в ґрунтах, висока механічна міцність (при змінних температурах), наявність діелектричних властивостей. Ізоляційні матеріали не повинні бути дефіцитними.

Найбільш поширеними ізоляційними матеріалами є бітумно-мінеральні і бітумно-гумові мастики.

До активних методів захисту відносять катодний і протекторний захист і електричний дренаж. Основним методом захисту газопроводів від блукаючих

струмів є електричний дренаж. Він полягає у відведенні струмів, що потрапили на газопровід, назад до джерела.

Відведення здійснюють через ізольований провідник, що з'єднує газопровід з рейкою електрифікованого транспорту або мінусовою шиною тягової підстанції. При відведенні струму з газопроводу по провіднику припиняється вихід іонів металу в ґрунт і тим самим припиняється електрична корозія газопроводу.

Для захисту газопроводів від ґрунтової корозії застосовують катодний захист. При катодному захисті на газопровід накладають негативний потенціал, тобто переводять всю ділянку газопроводу, що захищається, в катодну зону.

6.3 Випробування газопроводів

Випробування газопроводів і прийом їх в експлуатацію Міські газопроводи, що прокладаються під землею, є прихованими спорудами, тому встановити якість проведених робіт по їх прокладенню після закінчення будівництва не можна. Досвід показує, що дефекти будівництва служать основною причиною аварій і поломок газопроводів, а також є причиною порушення режиму роботи системи. Випробування міцності і щільності газопроводу не можуть розкрити всіх недоліків будівництва. Наприклад, погана основа під газопровід може викликати перенапруження в зварних швах, низька якість ізоляції може привести до виходу газопроводу з ладу внаслідок корозії. Такі дефекти не можна або дуже важко виявити під час випробувань. Якість робіт слід ретельно контролювати в процесі будівництва. Цей контроль здійснюється організацією, що будує, і технічним наглядом експлуатації. При контролі зварювальних робіт перевіряють якість вживаних матеріалів і технічний стан устаткування, проводять перевірку всіх операцій по збіганню та зварюванню. Якість зварних стиків перевіряють зовнішнім оглядом, фізичними методами і механічними випробуваннями контрольних зразків. Якість ізоляції газопроводу до засипки його ґрунтом контролюють зовнішнім оглядом і за допомогою приладів. Пріліпаємість бітумної емалі до труби і злипаємість шарів ізоляції перевіряють зовнішнім оглядом. Надрізають ізоляцію такими, що двома сходяться під кутом 45...60° лініями і знімають її у вершини кута. При цьому ні ізоляція, ні обгортка не повинні відставати. Змонтований газопровід зі встановленою арматурою і устаткуванням перед засипкою ґрунтом оглядають. При огляді перевіряють глибину заставлення труб, ухил, стан постелі і ізоляції, правильність монтажу арматури і її дія. Якщо внаслідок огляду встановлено, що монтаж проведений відповідно до проекту і технічних умов (ТУ), то проводять продування газопроводу повітрям для видалення окалини, вологи, засмічень і приступають до випробувань. Ізоляцію газопроводу після його засипки перевіряють за допомогою приладів. Результати контролю якості будівельно-монтажних робіт заносять в акти, які представляють комісії при прийманні газопроводу.

Газопровід випробовують стислим повітрям в два етапи: на міцність і герметичність.

Випробування трубопроводів на міцність є, по суті, попередніми випробуваннями, що виявляють явні дефекти, оскільки газу, що використовується, недостатній для того, щоб досліджувати дійсну механічну міцність труб і зварних з'єднань. Перед випробуваннями газопровід засипають на рівень 20...25 см дрібним ґрунтом. Засипку здійснюють з ретельним пошаровим ущільненням і підбиттям пазух і приямків одночасно з обох сторін. Стики у газопроводів перед випробуванням не засипають.

Тривалість витримки газопроводу під випробувальним тиском при випробуванні на міцність повинна бути рівна 3 ч (окрім введень в будівлі, для яких час випробувань встановлений в 1 ч), після чого тиск знижують до норми, встановленої для випробування на герметичність, і оглядають газопроводу і арматури. Дефектні місця виявляють за допомогою змачування з'єднань мильною емульсією. Виявлені дефекти усувають після зниження тиску в газопроводі до атмосферного.

Випробування газопроводів на герметичність проводять після засипки траншеї ґрунтом до проектних відміток. Газопровід витримують під випробувальним тиском до вирівнювання його температури з температурою ґрунту. Тривалість випробувань на герметичність залежить від тиску газу і діаметру труби і змінюється від 3 до 48 ч. Падіння тиску газу не повинне перевищувати величин, які визначають в залежності від діаметру трубопроводу та тривалості випробувань.

Фактичне падіння тиску газу в газопроводі визначають з урахуванням зміни барометричного тиску.

При випробуванні на міцність надземних газопроводів їх витримують під необхідним тиском протягом 1 ч, після чого тиск знижують до величини, встановленої для випробування на герметичність, і оглядають зовнішній з перевіркою мильною емульсією всіх з'єднань.

Випробування на герметичність проводять протягом 30 мин. Газопровід вважається таким, що витримав випробування, якщо видимого падіння тиску по манометру встановлено не було.

Внутрішню газову мережу житлових і громадських будівель випробовують на міцність і герметичність. Випробування на міцність газопроводів низького тиску житлових, суспільних, комунальних і промислових будівель проводять при тиску 0,1 МПа на ділянці від відключаючого пристрою на введенні в будівлю до кранів на відведеннях до газових приладів. Щоб температура повітря в газопроводі стала однаковою з температурою повітря в приміщенні, випробування починають через 3 год. після підйому тиску. При випробуванні трубопроводів на міцність виявляються дефектні місця, які виявляють в результаті змочування мильною емульсією стиків, різьбових і фланцевих з'єднань, арматури і ін. Під час випробувань тиск в трубопроводі не повинен різко знижуватися. Після виправлення виявлених дефектів газопроводи випробовують на герметичність.

Газопроводи житлових будівель випробовують на герметичність тиском 5 кПа. Якщо протягом 5 мін падіння тиску не перевищує 200 Па, то газопровід

вважають таким, що витримало випробування. Газопроводи низького тиску промислових і комунальних будівель випробовують на герметичність тиском 10 кПа до кранів перед пальниками не менше 1 ч, падіння тиску за цей час допускається не більше 600 Па.

6.4 Можливі шляхи розвитку аварій на розподільних газопроводах

Аналіз аварій на розподільних газопроводах показав, що в 68 % випадках відбувається витік газу, в 20 % випадках - витік газу з подальшим займанням, в 12 % випадках відбувається вибух в житлових будинках, куди газ потрапляв через підземні комунікації. При розгерметизації газопроводу найчастіше відбувається виділення природного газу в атмосферу з подальшим розсіянням. Аварійне витікання може походити як з надземного, так і з підземної ділянки газопроводу. Крім цього газопровід може бути розташований по дну водоймища і на глибині під дном. В цьому випадку при паводках може відбутися повний розрив газопроводу як в першому, так і в другому випадку з тією лише різницею, що в другому повний розрив відбувається за умови розмиву трубопроводу. При розвитку аварії на підземному розподільному газопроводі принципово можливо утворення так званої «пожежі в котловані», проте, при аналізі реальних подій за п'ять років таких випадків не зареєстровано, так само як не зафіксовано повних руйнувань підземних газопроводів. При розгерметизації ж надземних ділянок газопроводів набагато частіше відбувається так зване «факельне горіння». Причому факельне горіння так само можливе при витіканні з підземного газопроводу, але тільки в штучно створеному котловані (при веденні земляних робіт). Найбільш небезпечним є початковий момент витікання і горіння факела, коли швидкість витікання і розмір струменя максимальні і у людей, що потрапили в небезпечну зону, немає часу, щоб його покинути. У разі витоку газу з підземної ділянки газопроводу походить проникнення речовини через ґрунт над трубою з подальшим займанням уздовжраси – спостерігається полум'я, що колишеться. Крім того, при аварії на підземному газопроводі на території населеного пункту може відбутися проникнення природного газу в приміщення будівель, внаслідок чого можливо утворення взриво- і пожежонебезпечної газоповітряної суміші, яка за наявності джерела запалення здібна до вибуху, що призводить до руйнування будівель і травмування людей. При аваріях на підземних газопроводах, що супроводжуються вибухом в житловому будинку, зона дії вражаючих чинників вибуху обмежена розмірами приміщень. ймовірність реалізації такого сценарію залежить від властивостей ґрунту, від відстані до приміщень, від того йдуть до дому каналізація, водопровід або існують інші «шляхи» підходу газу до дому (колектора і ін.). У разі відсутності шляхів розповсюдження газу і проходження газопроводу в глинистих ґрунтах з малою пористістю ймовірність цього сценарію аварії мала. Слід враховувати, що принципово пожежа і вибух в приміщенні мало чим відрізняються, але при вибуху відбуваються руйнування.



Рис. 6.2 - Розподілення аварій за видами на розподільчих газопроводах:
 1 – вибух в житловому будинку, 2 – витік газу з наступним спалахуванням, 3 – витік газу на розподільчому трубопроводі

Повні розриви газопроводу відбуваються надзвичайно рідко і лише на надземних ділянках газопроводу. Крім того, у разі підводного газопроводу при паводку і при пошкодженні надземної ділянки газопроводу спецтехнікою (наїзді, зриві) спостерігається розрив газопроводу на повний переріз.

Варіанти розвитку аварій на газорегуляторних пунктах і установках

Аналіз аварій на газорегуляторних пунктах і газорегуляторних установках показав, що в 75 % випадках відбувається витік газу з подальшим займанням або займання без загазованості приміщення, в 13 % випадках – витік газу в приміщенні ГРП і ГРУ, в 12 % випадках відбувається вибух в сусідніх приміщеннях. У загальному випадку, аварійний процес включає витік газу в приміщенні ГРП і ГРУ, утворення взриво- і пожежонебезпечної суміші і її займання з подальшою пожежею або вибухом. Крім того, можливо займання струменя без утворення загазованості приміщення.

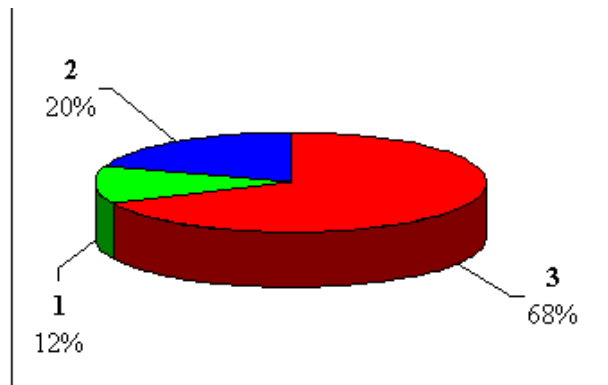

Рис. 6.3. - Розподіл аварій по видах на газорегуляторних пунктах та установках:
 1 - витік газу в приміщенні ГРП і ГРУ 2 - вибух в сусідніх приміщеннях 3-витік газу з подальшим займанням або займання без загазованості приміщення

Окремо відзначимо випадки, коли порушення технологічного процесу ГРП призводить до підвищення тиску в газопроводі низького тиску, розгерметизації газового обладнання на джерелах споживання, зокрема в житлових будинках або котельній, виникнення загазованості приміщень, за наявності джерел запалювання - займання витіки або вибух. При цьому слід враховувати, що прин-

ципово пожежа і вибух в приміщенні мало чим відрізняються, але тільки при вибуху відбуваються руйнування.

Таким чином, за результатами аналізу аварій на ГРП і ГРУ виділені типові сценарії розвитку аварійної ситуації, які разом з найбільш характерними за останні 10 років випадками представлені нижче:

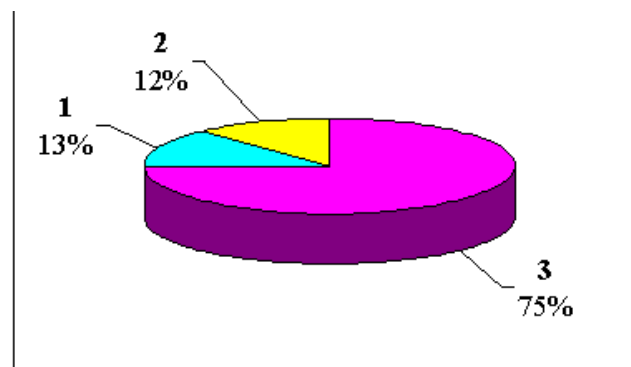
Контрольні питання

1. Труби, арматура та обладнання газопроводів.
2. Методи захисту трубопроводів від корозії
3. Випробування газопроводів на міцність. Мета, етапи проведення.
4. Випробування газопроводів на герметичність. Мета, етапи проведення.

ЛЕКЦІЯ 7 ВЛАШТУВАННЯ ТА ОБЛАДНАННЯ СИСТЕМИ ГАЗОПОСТАЧАННЯ БУДІВЛІ

7.1 Влаштування внутрішньобудинкових газопроводів

У житлові, суспільні і комунальні будівлі газ поступає по газопроводах від міської розподільної мережі. Ці газопроводи складаються з абонентських відгалужень, що підводять газ до будівлі, і внутрішньобудинкових газопроводів, які транспортують газ усередині будівлі і розподіляють його між окремими газовими приладами. У внутрішніх газових мережах житлових, суспільних і комунальних будівель можна транспортувати тільки газ низького тиску.

Можливість установки газового обладнання та прокладання газопроводів в будинках різного призначення визначається у відповідності з будівельними нормами і правилами на проектування цих будинків.

Не допускається розміщення газових приладів:

- в коридорах загального користування;
- в санітарних вузлах;
- в гуртожитках усіх типів;
- в приміщеннях будинків будь якого призначення, які не мають вікна з кватиркою (фрамугою);
- в підвальних поверхах, а при газопостачанні ЗВГ підвалах і цокольних поверхах будинків.

В підвалах індивідуальних житлових будинків, які належать громадянам на правах приватної власності, допускається установка опалювального газового обладнання, при умові, що ці підвали мають вікна з кватиркою (фрамугою), та газопостачання їх здійснюється природним газом. Для газопроводів, що транспортують вологий газ і прокладаються в приміщеннях, в яких температура повітря може бути нижче 3 °С, слід передбачати теплову ізоляцію із негорючих матеріалів.

Газопровід вводять в житлові і громадські будівлі через нежилі приміщення, доступні для огляду труб. Введення газопроводів в громадські і комунально-побутові будівлі здійснюють в коридори або безпосередньо в приміщення, в яких встановлені газові прилади. Можна влаштовувати введення в технічні коридори і підпілля тільки при підведенні до вказаних будівель зовнішніх газопроводів низького тиску у внутрішньоквартальних колекторах. Введення газопроводів вологого газу слід укладати з ухилом у бік розподільного газопроводу.

На введенні газопроводу в будівлі встановлюють відключаючий пристрій, який монтують ззовні будівлі. Місце установки повинне бути доступно для обслуговування і швидкого відключення газопроводу. Усередині будівлі відключаючі пристрої розміщують в сходових клітках, тамбурах і коридорах. Розводящі газопроводи прокладають по верху стін першого поверху.

Газові стояки прокладають в кухнях або коридорах. Не можна прокладати стояки в житлових приміщеннях, ванних кімнатах і санітарних вузлах. На стояках і розводящих газопроводах встановлювати пробки забороняється. Якщо від

одного введення в житлову будівлю газ подають до декількох стояків, то на кожному з них встановлюють кран або засувку. У одно - п'ятиповерхових будівлях відключаючи пристрої на стояках не встановлюють. Транзитні газопроводи прокладати через житлові приміщення не можна. Перед кожним газовим приладом встановлюють крани. За наявності газового лічильника кран встановлюють також і перед ним.

Прокладку газопроводів в місцях проходів людей слід передбачати на висоті не менше 2,2 м від підлоги до низу газопроводів, а при наявності теплової ізоляції - до низу ізоляції. Транзитні газопроводи в межах житлових приміщень не повинні мати різьбових з'єднань та арматури.

Газопроводи усередині будівлі виконують із сталевих труб. Труби з'єднують зварюванням. Різьбові і фланцеві з'єднання допускають тільки в місцях установки відключаючих пристроїв, арматури і приладів.

Приєднання до газопроводу побутових газових приладів та апаратів, опалювальних установок, контрольно-вимірювальних приладів (КВП) та приладів автоматики, переносних газових пальників, пересувних та тимчасових (сезонних) газовикористовуючих установок та установок, що відчувають вібрацію, допускається передбачати гнучкими рукавами після вимикаючого пристрою на відгалуженні газопроводу до установок.

Для гнучких рукавів слід застосовувати гумові рукави, рукави в металевій оплітці та металорукави, які повинні бути стійкими до транспортованого газу при заданих тиску та температурі. Забороняється прихована прокладка гнучких рукавів, пересічення гнучкими рукавами будівельних конструкцій, в тому числі віконних та дверних отворів. Допускається приєднання побутових газових лічильників металорукавами довжиною не більше 0,5 м.

Газопроводи в будівлях прокладаються відкрито. При відповідному обґрунтуванні допускають приховану прокладку в борознах стін, які закривають щитами з отворами для вентиляції. У приміщеннях котельних, підприємств комунально-побутового обслуговування і громадського харчування, а також в лабораторіях газопроводи, що підводять, до окремих агрегатів і газових приладів можна прокладати в штробі бетонної підлоги із заливкою цементом. В цьому випадку труби повинні мати протикорозійну ізоляцію. На ділянці газопроводу, закладеній в підлогу, не повинно бути запірних пристроїв і різьбових з'єднань. Газопроводи для осушеного газу прокладають без ухилу, а для вологого газу - з ухилом не менше 0,003. За наявності газового лічильника ухил має напрям від лічильника до стояка і газових приладів.

Газопроводи, що перетинають фундаменти, перекриття, сходові майданчики, стіни і перегородки, слід укладати в сталеві футляри. В межах футляра газопровід не повинен мати стикових з'єднань, а простір між ним і футляром повинно бути закладено просмоленою паклею і залито бітумом. Кінець футляра виводять над підлогою на 3 см. У житлових будівлях газопроводи кріплять до стінок за допомогою кріпків. При діаметрі труби більше 40 мм кріплення виконують за допомогою кронштейнів. Відстань між опорами приймають не більше:

2,5 м (при Ø труби 15 мм), 3,5 м (при Ø 25 мм) і 5 м (при Ø 50 мм). Зазор між трубою і стіною приймають 1,5-2 см. Труби в технічних коридорах укладають на бетонні або цегляні стовпи на відстані від підлоги не менше 0,3 м. Відстань між відкрито прокладеним електропроводом і стінкою газопроводу повинне бути не менше 10 см. Газопроводи, пересічні з електропроводом, укладають в гумову або ебонітову трубку.

Установку вимикаючих пристроїв на газопроводах, що прокладаються в житлових та громадських будинках (за винятком підприємств громадського харчування та підприємств побутового обслуговування виробничого характеру) слід передбачати:

- для вимикання стояків, які обслуговують більше п'яти поверхів;
- перед лічильниками (якщо для вимикання лічильника не можливо використати вимикаючий пристрій на вводі);
- перед побутовими плитами, опалювальними газовими приладами, печами та газовим обладнанням;
- на відгалуженнях до опалювальних печей або приладів згідно з вимогами 6.49.

Необхідність улаштування пристроїв для вимикання стояків (під'їздів) 5-ти і менше поверхових житлових будинків вирішується проектною організацією за погодженням з експлуатуючою організацією в залежності від місцевих конкретних умов, у тому числі поверховості будинків та кількості квартир, що підлягають вимиканню у випадку проведення аварійних та інших робіт. Пристрої, що передбачаються для вимикання стояків (під'їздів), слід встановлювати зовні будинків.

7.2 Газові прилади

У житлових і громадських будівлях газ використовують для приготування їжі і гарячої води. Основними приладами, які застосовують для газопостачання будівель, є плити, водонагрівачі, кип'ятильники, казани, духові шафи.

Установку газових плит в **житлових будинках** слід передбачати в приміщеннях кухонь висотою не менше 2,2 м, що мають вікно з кватиркою (фрамугою) або конструкцією жалюзійного типу, витяжний вентиляційний канал та природне освітлення.

При цьому внутрішній об'єм приміщень кухонь повинен бути, м³, не менше:

- для газової плити з 2 пальниками - 8;
- те ж з 3 пальниками - 12;
- " - з 4 пальниками - 15.

В **громадських будинках** і прибудованих до них приміщеннях можлива установка газового обладнання, в тому числі для тепlopостачання, за винятком:

- дитячих дошкільних та шкільних закладах;
- лікарнях та лікувально-поліклінічних приміщеннях;

- спальних корпусів санаторіїв, закладах відпочинку, дитячих оздоровчих закладах та шкіл-інтернатів;
 - культурно-видовищних, дозвіллевих, спортивних, торгівельних, транспортних, культових та інших закладах з можливим масовим перебуванням людей (більше 50) людей у одному приміщенні;
- громадських будинків та споруд висотою понад 26,5 м (від планувальної відмітки до відмітки підлоги верхнього поверху) будинків з атриумами, багатофункціональних будинків з житловими приміщеннями.

В лікувальних та амбулаторно-поліклінічних приміщеннях допускається передбачати установку газового обладнання тільки в приміщеннях приготування їжі, центральних заготівельних, лабораторіях, стоматологічних поліклініках, які розташовані у окремо розташованих будинках.

Приміщення, в якому установлюється газове обладнання, за винятком опалювального, повинно мати висоту не менше 2,2 м, вікно з кватиркою (фрамуюю, що відчиняється у верхній частині вікна,) та постійно діючу припливно-витяжну вентиляцію з кратністю обміну повітря, обумовленою розрахунком, але не менше трикратного повітрообміну за годину.

Побутові газові прилади умовно можна розділити на наступні групи:

- 1) прилади для приготування їжі (газові плити різних конструкцій, автономні духові шафи, жаровні, одnogорелочні газові примуси);
- 2) прилади для гарячого водопостачання (проточні водонагрівачі);
- 3) прилади для індивідуального опалювання (ємкісні водонагрівачі, газові каміни, спеціальні газові пальники, опалювальні з водяним контуром і опалювально-варильні апарати, опалювальні установки конвективного і випромінюючого обігріву);
- 4) прилади для освітлення (переносні освітлювальні).

Робота газових приладів характеризується наступними показниками:

- 1) тепловим навантаженням, або кількістю теплоти в газі, яка витрачається приладом, в кВт;
- 2) продуктивністю, або кількістю корисно використуваної теплоти, яка передається тілу, що нагрівається, в кВт;
- 3) КПД, що є відношення продуктивності до теплового навантаження приладу.

Номінальним вважають таке навантаження, при якому газовий прилад працює найефективніше, тобто з найменшим хімічним недопалюванням газу, найбільшим КПД, і розвиває номінальну продуктивність. При номінальному навантаженні в конструктивних елементах приладу не повинно виникати небезпечних теплових напруг, що скорочують термін його служби. Граничним (максимальної) тепловим навантаженням вважають навантаження, що перевищує номінальне на 20%. При цьому навантаженні не повинні помітно погіршуватися показники роботи приладу. Газові прилади, встановлювані в житлових і громадських будівлях, працюють на низькому тиску, їх обладнують ежекційними пальниками атмосферного типу. Побутові газові плити виготовляють

двух-, трьох- і чотирьохконфорочними з духовими шафами і без них. Вони складаються з наступних основних частин: корпусу, робочого столу з вкладишами, конфорок, духової шафи, газових пальників (конфорок - верхніх, а також для шафи), газорозподільного пристрою з кранами. Деталі побутових плит виготовляють з термічно стійких, корозійностійких і довговічних матеріалів. Поверхня і деталі плити (окрім задньої стінки) покриті білою емаллю. Висота робочого столу побутових плит 850 мм, а ширина - не менше 500 мм. Відстань між центрами сусідніх конфорок 230 мм. Пальники, конфорок, мають наступні номінальні навантаження: нормальну потужність 1,9 кВт, підвищену - 2,8 кВт. Плити, чотирьохконфорок, можуть мати один пальник підвищеної потужності. Номінальне навантаження пальників повинне забезпечувати рівномірний розігрівши духової шафи до температури 285...300 °С не більше ніж за 25 мин.

Влаштування димових та вентиляційних каналів повинно відповідати вимогам СНІП 2.04.05-91 Отопление, вентиляция и кондиционирование.

Відведення продуктів згорання безпосередньо в приміщення пред'являє високі вимоги до конструктивних якостей пальників, які повинні забезпечувати повне згорання газу.

Відведення продуктів згорання від побутових газових приладів, печей та іншого побутового газового обладнання, в конструкції яких передбачено відведення продуктів згорання в димохід, слід здійснювати від кожного приладу, агрегату або печі по відособленому димоходу.

Проточні і ємкісні водонагрівачі є теплообмінні апарати, що служать для місцевого гарячого водопостачання. У проточних водонагрівачів режим приготування гарячої води відповідає режиму споживання. Вони нагрівають воду до 50...60 °С і віддають її через 1.. 2 хв. після включення приладу. Їх часто називають швидкодіючими. У ємкісних водонагрівачів режим приготування води може не відповідати режиму її споживання. Вода у ємкісних водонагрівачах нагрівається до 80...90 °С.

Проточні водонагрівачі обладнують запобіжними пристроями, завдяки яким основний пальник вимикається у разі припинення розбору гарячої води або при падінні тиску її нижче встановленої межі. Ємкісні водонагрівачі обладнані автоматикою регулювання температури гарячої води, що забезпечує відключення основного пальника при нагріві води вище заданої величини.

7.3 Розрахунок внутрішньо будинкових газопроводів

Розрахунок внутрішньобудинкових газопроводів проводять після вибору і розміщення обладнання та складання схеми газопроводів. Розрахунковий перепад тиску газу пов'язують з перепадом тиску в розподільній мережі. Сумарний розрахунковий перепад, що включає втрати в розподільних газопроводах, абонентських відгалуженнях і внутрішньобудинкових газопроводах, доцільно приймати величиною $0,7p_0$ (p_0 - номінальний тиск газу перед приладами). Розрахункові витрати приймають з урахуванням нерівномірності споживання газу. Розрахунок виконують за такої послідовності:

Гідравлічний розрахунок внутрішньобудинкового газопроводу проводять в наступній послідовності:

1. Визначення витрат газу починають з ділянки, що забезпечує газом прилади квартири верхнього поверху.

Витрати газу газовими приладами Q_{np} розраховують за формулою:

$$Q_{np} = \frac{Q_1}{Q_H^P}, \text{ м}^3/\text{Год}, \quad (7.1)$$

де Q_1 – теплове навантаження газового приладу (згідно з паспортом приладу), ккал/год.

2. Витрати газу по розрахунковій ділянці визначають:

$$Q_P = K_{sim} \cdot Q_{np} \cdot n \quad (7.2)$$

де n – кількість квартир на ділянці, що газифіковані;

Q_{np} – витрати газу газовими приладами, м³/год, що встановлені на ділянці;

K_{sim} – коефіцієнт одночасності роботи газових приладів, $K_{sim} = f(n)$.

3. Задаються діаметром ділянки розрахункової гилки газопроводу, виходячи з того, що за вимогами ДСТУ 2204-93 діаметр вхідного газового патрубку до газової плити складає 15 мм.

4. Визначають швидкість руху газу в трубопроводі:

$$v_P = \frac{4Q_P}{3600 \cdot \pi \cdot d^2}, \text{ м/с} \quad (7.3)$$

де d - діаметр трубопроводу, м.

Швидкість руху газу не повинна перебільшувати нормативну $v_P \leq 7$ м/с.

5. Лінійні втрати тиску газу $\Delta h_{дiл}$ на 1 м газопроводу на ділянці визначають за довідниками.

6. Лінійні втрати тиску на всій ділянці $h_{\partial il}$ визначають за формулою:

$$h_{\partial il} = l_{\partial il} \cdot \Delta h_{\partial il}, \text{ м} \quad (7.4)$$

7. Втрати тиску на місцеві опори $z_{\partial il}$ враховують таким чином:

- на ділянці вводу до стояка – 25 % лінійних втрат;
- на стояках – 20 % лінійних втрат;
- на внутрішньоквартирній розводці (довжина розводки 5-7 м) – 120 % лінійних втрат.

8. Загальні втрати тиску визначають додаванням лінійних втрат тиску на всій ділянці $h_{\partial il}$ та втрат тиску на ділянці на місцеві опори $z_{\partial il}$.

Всі отримані значення заносять до таблиці 7.1.

Розрахунок вважається завершеним, коли $\Sigma(l_{\partial il} \cdot \Delta h_{\partial il} + z_{\partial il}) \leq 35$ мм вод. ст. – нормативні втрати тиску на ввіді газопроводу та внутрішній системі газопостачання будинку.

Якщо $\Sigma(l_{\partial il} \cdot \Delta h_{\partial il} + z_{\partial il}) \geq 35$ мм вод. ст., необхідно на одній або декількох ділянках збільшити діаметр газопроводу.

Таблиця 7.1 – Гідравлічний розрахунок внутрішнього газопроводу житлового будинку

№ ділянки	Кількість квартир n	Витрата газу газовими приладами q_{3i}	Коефіцієнт одночасності K_{sim}	Розрахункова витрата газу q_{3i}	Довжина ділянки, l, м	Діаметр газопроводу d, мм	Швидкість руху газу, м/с	Лінійні втрати тиску		Втрати тиску на місцеві опори		Загальні втрати тиску
								на 1 м ділянки $\Delta h_{\partial il}$	на всю ділянку, $h_{\partial il}$	%	$z_{\partial il}$	
								мм вод. ст.				
1-2												
2-3												

Контрольні питання

1. Вимоги до влаштування внутрішньобудинкового газопроводу
2. Вимоги до встановлення вимикаючих приладів
3. Газові прилади. Номінальне навантаження.
4. Мета та порядок розрахунку внутрішньобудинкових газопроводів

ЛІТЕРАТУРА

1. Соколов Е.Я. Теплофикация и тепловые сети: Учебник для вузов. – 7-е изд., стереот. – М.: Издательство МЭИ, 2001. – 472 с.
2. Тихомиров А.К. Теплоснабжение районов города: учеб. пособие – Хабаровск: изд-во Тихоокеан. гос. Ун-та, 2006 – 135 с.
3. СНиП 2.04.07-86*. Тепловые сети.
4. Внутренние сантехнические устройства. В 3 ч. Ч.1. Отопление / В.Н. Богословский, Б.А. Крупнов, А.Н. Сканави и др.; Под ред. И.Г. Староверов и Ю.И. Миллера. – 4-е изд., прораб. И доп. – М.: Стройиздат, 1990. – 344с.: ил. – (Справочник проектировщика).

Підп. до друк 19.02.10 Формат 60x84 1/16
Папір 80г/м² Друк ризограф Умовн.-друк. арк. 5,1
Тираж прим. Вид. № 07/09 Зам. №

Відділення редакційно-видавничої діяльності
Університету цивільного захисту України
61023 м. Харків, вул. Чернишевська, 94.